

# 取付方法

システムファニチャー キュビオス

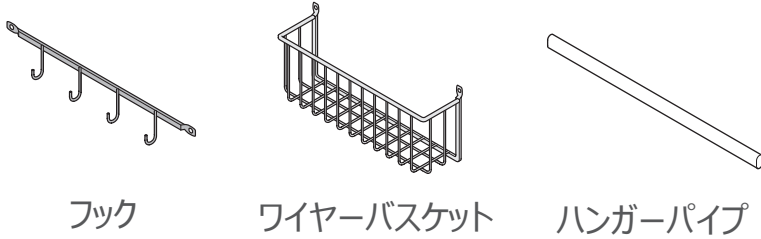

品名	フック ワイヤーバスケット ハンガーパイプ
----	-----------------------------

- Panasonic システムファニチャーキュビオスをご愛顧いただき、誠にありがとうございます。
- 修理・調整に伴う事故や破損につきましては、当社は責任を負いかねます。
- 作業が難しくなられた場合は、工務店様または当社へご依頼ください。
- 取り付け前に必ず本書をご一読いただき、安全で確実な作業をしてください。

## お客様準備品



①手回しプラスドライバー

## 取り付け時のご注意



- ねじは手回しドライバーで最後まで締め付ける  
電動式ドライバーを使うと、  
頭（スワヒリⓅ）つぶれの原因になります。

## 梱包明細

### フック

QFR1SVH55AB

- ・フック…1個
- ・ねじ…2個

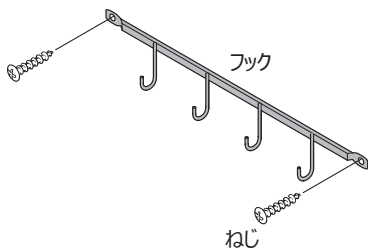

### ワイヤーバスケット

QFR1SVK55AB

- ・ワイヤーバスケット…3個
- ・ねじ…6個

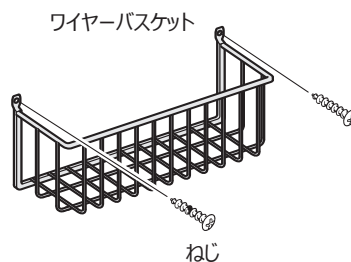

### ハンガーパイプ

幅 550mm 用：QFR1H051NS1

幅 860mm 用：QFR1H081NS1

- ・ハンガーパイプ…1個
- ・パイプブラケット…2個
- ・ねじ…4個

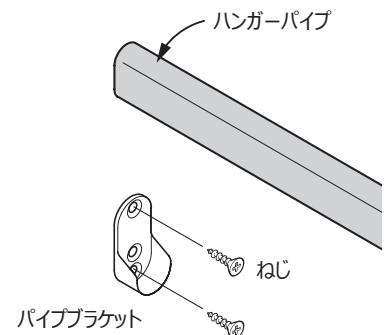

## フックの取り付け・確認

ドライバーにてねじを取り付ける。

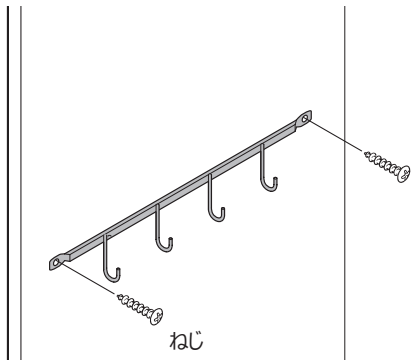

### ⚠ 注意



必ず守る

- ねじを固定する場合は、頭（スワヒリ⊕）つぶれのないように最後まで締め付ける  
ねじがきかないと、フックや収納物などが落下してけがをするおそれがあります。

#### 確認項目

ねじのゆるみはないですか？

## ワイヤーバスケットの取り付け・確認

ドライバーにてねじを取り付ける。

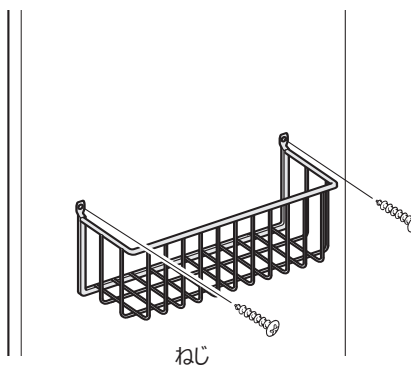

### ⚠ 注意



必ず守る

- ねじを固定する場合は、頭（スワヒリ⊕）つぶれのないように最後まで締め付ける  
ねじがきかないと、ワイヤーバスケットや収納物などが落下してけがをするおそれがあります。

#### 確認項目

ねじのゆるみはないですか？

## ハンガーパイプの取り付け・確認

①ドライバーにてねじを取り付ける。

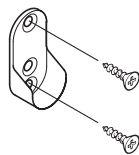

①ハンガーパイプをパイプブラケットに載せる。

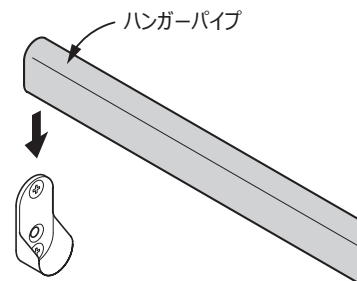

### ⚠ 注意



必ず守る

- ねじを固定する場合は、頭（スワヒリ⊕）つぶれのないように最後まで締め付ける  
ねじがきかないと、ハンガーパイプや収納物などが落下してけがをするおそれがあります。

#### 確認項目

- ・ねじのゆるみはないですか？
- ・ハンガーパイプはパイプブラケットに確実に載せられていますか？

修理ご相談窓口 ※インターネットでのご依頼も可能です。

<https://sumai.panasonic.jp/support/repair/>

【受付時間】月～土 / 9:00～19:00 日・祝日・年末年始 / 9:00～18:00



パナソニック  
0120-872-150

※携帯電話からもご利用になれます。

●左記番号がご利用いただけない場合は…06-6906-1090

