

# 部品交換方法

## 内装戸車引戸 ソフトクローズ受け部材

品番：MJB9301N・MJB9301NK・  
MJB9301W

- Panasonic内装引戸をご愛顧頂き、まことにありがとうございます。
- 修理・調整に伴う事故や破損につきましては、当社は責任を負いかねます。
- 作業が難しくなられた場合は、工務店様または当社**修理ご相談窓口**<sup>\*1</sup>へご依頼ください。
- 施工前に必ず本書をご一読頂き、安全で確実な作業をしてください。とくに「安全上のご注意」については必ずお守りください。

### 安全上のご注意 (必ずお守りください)

◎人への危害、財産の損害を防止するために、必ずお守りいただくことを説明しています。

■ 誤った使い方をしたときに生じる危害や損害の程度を区分して、説明しています。 ■ お守りいただく内容を次の図の記号で説明しています。

 **警告** 「死亡や重症を負うおそれがある内容」です。

 してはいけない内容です。

 **注意** 「軽傷を負うことや、財産の損害が発生するおそれがある内容」です。

 実行しなければならない内容です。

### 警告

 **必ず守る**

- 交換の際は、必ず保護眼鏡を着用する  
部品が落下してけがをするおそれがあります。

### 注意





 **禁止**

- 手回しドライバーを使用し、電動ドライバーは使用しない  
受け部材が外れてけがをするおそれがあります。

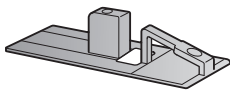

 **必ず守る**

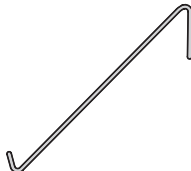
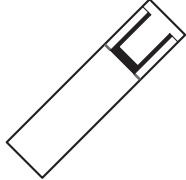
- 手が届かない場合は、無理に作業をしないで  
工務店様または修理相談窓口へご依頼ください  
受け部材が外れてけがをするおそれがあります。
- リセット治具は、使用后、小さなお子様の手が届かないところに保管する  
誤使用でけがをするおそれがあります。

## 同梱部材

受け部材	取付ねじ	リセット治具	戸車高さ位置調整用型紙	部品交換方法チラシ(本書)
	 12mm 1本 20mm 2本			

## お客様準備品

 手回し プラスドライバー	 保護眼鏡
--	---

# 1. 交換前の確認

ソフトクローズ本体のアームがリセット解除状態になっていると引戸が閉まりません。同梱のリセット治具を使用してリセット状態にしてください。

○  
リセット  
状態

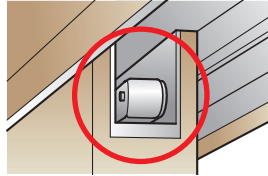

✕  
リセット  
解除状態

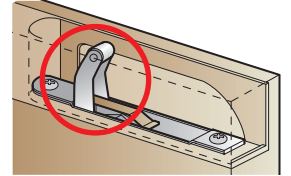

## 引戸ソフトクローズ本体のリセット方法

1 ソフトクローズの開口部に  
リセット治具を挿入する

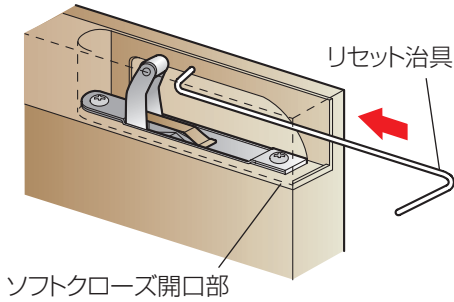

2 リセット治具をアームに  
引っ掛けゆっくりと引っ張る

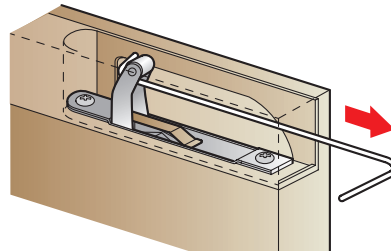

※ 抜けにくい場合はリセット治具を斜めに傾けると抜けやすくなります。

3 アームがリセット  
されたことを確認する

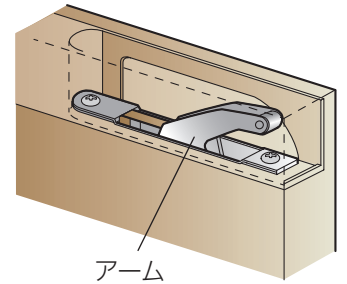

# 2. ソフトクローズ受け部材の交換

①～③のねじを外して受け部材を取り外し、新しいものに交換する

※ねじの長さが異なりますので、間違えないようご注意ください。

※受け部材の取り付け向きを間違えないでください。

※一番短いねじが外側（縦枠側）になります。

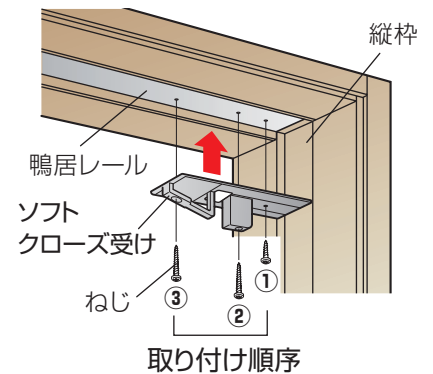
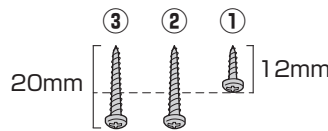

取り付け順序

**警告**

必ず守る

●交換の際は、必ず保護眼鏡を着用する  
部品が落下してけがをするおそれがあります。

# 3. 引戸の高さ調整

お願い 受け部材交換後は、必ず引戸の高さを確認・調整してください。

1 鴨居レールの上面に型紙を当てる  
2 ソフトクローズの加工ラインが  
型紙の赤線と合うように調整する

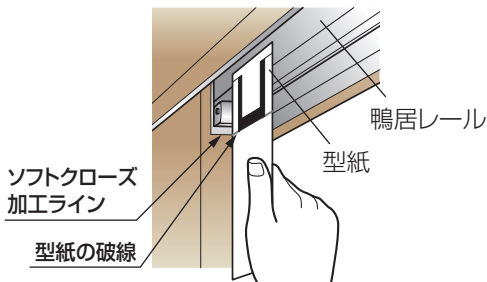

3 戸車の高さ調整ねじを  
回して、引戸本体を  
上下させて調整する

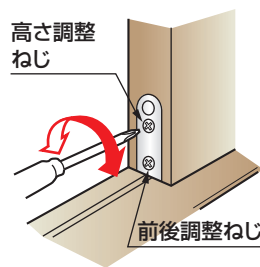

戸車の調整を行っても不具合が再発する場合は、工務店様または修理ご相談窓口にご依頼ください。

高さ調整後は、ソフトクローズが正常に作動するか確認してください。

引戸を開いた時と閉じた時の戸先・戸尻のすべてを確認してください。

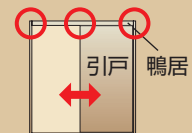

※1 パナソニック ライフソリューションズ  
修理ご相談窓口

フリーダイヤル 0120-872-150  
sumai.panasonic.jp/support/repair/

※携帯電話・PHSからもご利用になれます。

●左記番号がご利用  
いただけない場合 **06-6906-1090**  
【受付時間】月～土/9:00～19:00 日・祝日・年末年始/9:00～18:00