

深夜電力利用型床暖房

蓄熱ホットフロア

取扱説明書

このたびは、パナソニック製品をお買い上げいただきまして、まことにありがとうございます。ご使用前にこの説明書をよくお読みのうえ正しくお使いください。特に「安全上のご注意」は、ご使用前に必ずお読みいただき、安全にお使いください。

お読みになったあとは、大切に保管し、必要なときにお読みください。

※この商品は屋内専用です。

屋外および浴室内部など頻繁に水分と接するところには使用しないでください。



安全上のご注意	2	5-6 正しくお使いいただくために	14
① 蓄熱ホットフロアの構成とはたらき	4	⑤ お手入れについて	14
② 電力契約の種類	4	⑦ その他	15
③ ご使用の手順	5	7-1 電力契約設定または変更のしかた	15
④ 使用上のご注意	5	7-2 ご使用上のQ&A	16
⑤ コントローラーの使用方法		7-3 このようなときには	17
5-1 各部のなまえとはたらき	6	7-4 テレコン制御について	18
5-2 日付・時刻表示と 通電開始時刻の設定／変更	7	⑧ 定格・仕様	18
5-3 運転のしかた 深夜電力契約の場合	10	保証書	19
5-4 あたたかさめやす設定のしかた	11	保証とアフターサービス／ お客様ご相談窓口のご案内	裏表紙
5-5 運転のしかた 時間帯別電灯契約の場合	12		

■施工店様へ：この取扱説明書は必ずお客様へお渡ししてください。

【保証書付き】



- 取扱説明書をよくお読みのうえ、正しく安全にお使いください。
- ご使用前に「安全上のご注意」(2～3ページ)を必ずお読みください。
- 保証書は「お買い上げ日・販売店名」などの記入を確かめ、取扱説明書とともに大切に保管してください。

安全上のご注意



必ずお守りください

人への危害、財産の損害を防止するため、必ずお守りいただくことを説明しています。

- 誤った使いかたをしたときに生じる危害や損害の程度を区分して、説明しています。

	危険	「死亡や重傷を負うおそれ大きい内容」です。
	警告	「死亡や重傷を負うおそれがある内容」です。
	注意	「軽傷を負うことや、財産の損害が発生するおそれがある内容」です。

- お守りいただく内容を次の図記号で説明しています。

	禁止	してはいけない内容です。
	必ず守る	実行しなければならない内容です。

危険

低温やけどや脱水症状のおそれがあります。

◆次のような方がお使いのときは、特に注意する

○乳幼児 ○自分で温度調節のできない方 ○皮ふ感覚の弱い方

必ず守る

⚠ 警告

低温やけどのおそれがあります。

- ◆長時間皮ふの同じところに触れて使用しない
一定時間ごとに体を動かすなど、注意して使用する。

<次のような方はご注意ください！>

- お子様 ○お年寄り ○皮ふの弱い方
- 眠気を誘う薬(睡眠薬、かぜ薬など)を服用された方 ○深酒・疲労の激しい方



禁止

- ◆床上に布団などを敷いてやすまない
脱水症状のおそれがあります。



- ◆くぎなどの打ち込みはしない
- ◆重い物の落下など強い衝撃は与えない
感電や火災のおそれがあります。



- ◆自分で分解、修理しない
発火したり、異常動作してけがのおそれがあります。

⚠ 注意

- ◆スプレー缶を床暖房の上に置かない
火災・爆発のおそれがあります。



- ◆床暖房以外の用途で使用しない
火災や故障の原因となります。

- ◆床暖房面に、座布団・座椅子など熱のこもり易いものを長時間
同じ位置に置かない
床材の変色、ふくれ、目すきなどのおそれがあります。
床材にクッションフロアをご使用の場合変色しやすいため、
全面又は部分的に断熱するような敷物を敷かないでください。



- ◆家具、ピアノなど熱の影響の出るおそれのあるものは床暖房上に
置かない
家具の狂い、変形や故障の原因となります。



禁止

- ◆床暖房を施工した床上に水をこぼした時は速やかにふきとる
感電のおそれがあります。

- ◆床暖房面が水に浸かったときは業者の点検を受ける
感電のおそれがあります。



必ず守る

- ◆使用開始時と使用期間中の月に一度は、漏電ブレーカのテストボタンを押して、
正常に作動するかどうか確認する
漏電時に火災や感電のおそれがあります。

1 蓄熱ホットフロアの構成とはたらき

蓄熱ホットフロアは **1 深夜電力** や **2 時間帯別電灯** の契約により夜間にヒーターに通電をし、蓄熱ボードに蓄えた熱を自然放熱します。

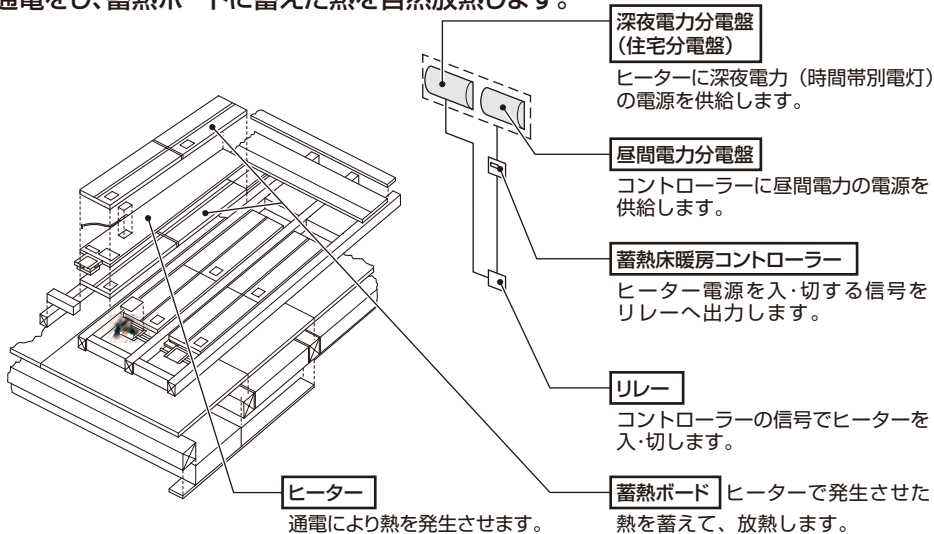

※蓄えた熱を自然放熱することによって床をあたためるため、床温度は放熱している間、徐々に下がっていきます。

2 電力契約の種類

電力契約は次の2種類があります。

1 深夜電力

夜間のみ電気が供給される契約です。昼間電力 (従量電灯) とは別メーターで電力量を計られます。

2 時間帯別電灯

夜間時間と昼間時間に分け夜間時間は料金が割安となり昼間時間は割高となる契約です。この契約の場合、床暖房だけでなく家全体がこの料金契約となります。

- いずれの契約の場合でも通電制御型夜間蓄熱式電気床暖房割引申請をしていただくと、割引を受けることができます。(北海道電力(株)は除く)
詳しくは、施工店または電力会社に確認してください。

ご注意

- ご自宅に敷設の蓄熱ホットフロア用電力契約の種類が不明の場合、施工店または電力会社に確認してください。
- 深夜電力の通電開始時間、通電時間および時間帯別電灯の夜間時間の時間帯は地域によって異なります。

3 ご使用の手順

使用開始

コントローラーに接続したブレーカを「入」(ON)にする。
コントローラーに接続したブレーカはシーズンオフも「切」(OFF)にしない。(カレンダー設定の内容が消えます。)

1. ヒーターに接続した漏電ブレーカ、分岐ブレーカを「入」(ON)にする。

2. コントローラーのカレンダー設定をする。

3. コントローラーを「運転」(運転ランプ点灯)にする。

4. コントローラーのあたたかさめやすの設定をする。

操作終了

知っておいていただきたいこと

- 運転開始の2~3日は建物に熱を奪われるため、あたたまりが悪い場合があります。
- 外気温の急激な変化があると、制御が安定するのに数日かかるため、あたたまりが悪い場合があります。
- 夏期など長期間使用しない時は、コントローラーを「停止」(運転ランプ消灯)にした後ヒーターに接続したブレーカを「切」(OFF)にしてください。

4 使用上のご注意

- ◆ 他の暖房機などの熱源をコントローラー近くに置かない。

室温を検知し蓄熱量を自動調節しているため
正常に調節できない場合があります。



- ◆ 床温センサーの取付位置にあたる床上には、座布団、カーペット、衣類、箱その他放熱を妨げるものを置かない。
また、温風ヒーターなどの風を直接当てない。

夜間十分に蓄熱しない場合があります。



- ◆ 床暖房上で他の暖房器を併用しない。

故障の原因になります。



- ◆ 家具など、熱を遮断するものを床暖房上に置かない。

暖房能力が低下します。



5-1 コントローラの使用法/各部のなまえとはたらき

液晶パネル表示部

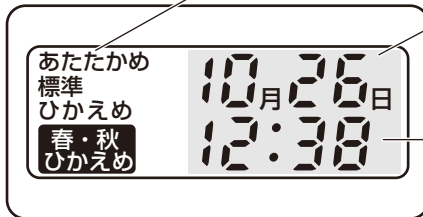

あたたかさめやす表示

日付表示

時刻表示

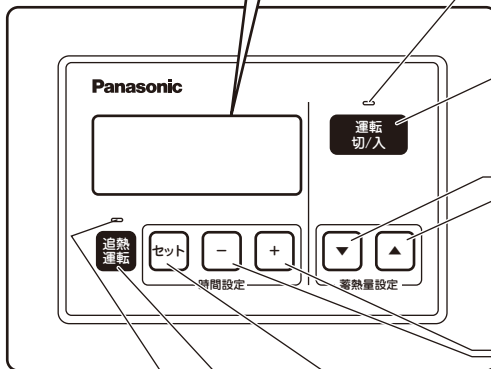

運転ランプ

運転中、点灯します。

運転 切/入ボタン

運転・停止を切替えます。

蓄熱量設定ボタン

あたたかさめやすを切替えます。

-/+ボタン

時刻を進めたり、戻したりする時に使用します。

セットボタン

年（西暦）、月、日、現在時刻、通電開始時刻（時間帯別電灯契約のみ）のセットと設定の内容を確認します。

追熱運転ボタン

（時間帯別電灯契約のときのみ）追熱運転をします。

追熱運転ランプ

追熱運転がONのとき、点灯します。

5-2 日付・時刻表示と通電開始時刻（時間帯別電灯契約の場合）の設定／変更

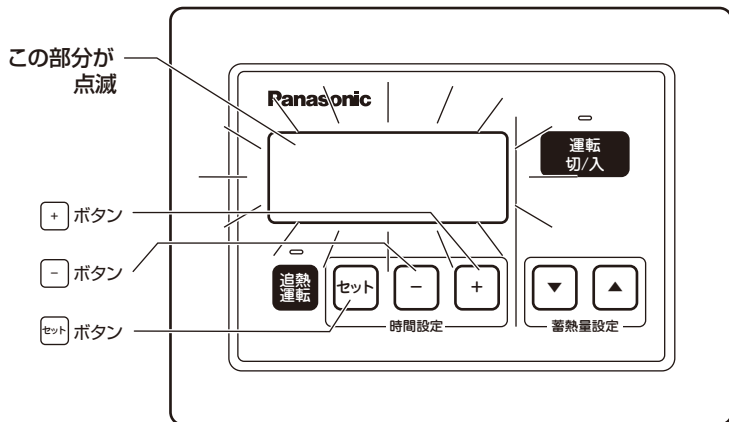

例)時刻を2008年3月14日午前8時29分にあわせる場合

1 初期状態

- 初めてブレーカをONにしたとき
- 停電があったとき
- リセットボタン（15ページ）を押したとき

この表示になります。



西暦が点滅します。



- 初期設定は2007年1月1日午前0時00分です。

2 年の設定をします

- 運転中に「セット」ボタンを押したとき

この表示になります。

「-」・「+」ボタンで調整



月が点滅



- 「-」・「+」ボタンを使用して2008を表示させ、「セット」ボタンを押すと、年が設定され、月の表示が点滅します。

3 月の設定をします



日が点滅



- 「-」・「+」ボタンを使用して3を表示させ、「セット」ボタンを押すと、月が設定され、日の表示が点滅します。

5-2 日付・時刻表示と通電開始時刻（時間帯別電灯契約の場合）の設定／変更

4 日の設定をします

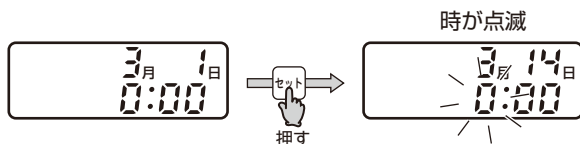

- ・ ボタンを使用して 14 を表示させ、
 ボタンを押すと、日が設定され、時の表示が点滅します。

5 時の設定をします

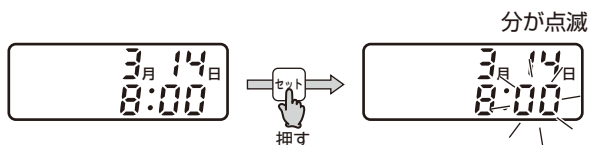

- ・ ボタンを使用して 8 を表示させ、
 ボタンを押すと、時が設定され、分の表示が点滅します。

6 分の設定をします

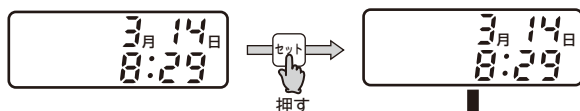

- ・ ボタンを使用して 29 を表示させ、
 ボタンを押す。
これで日付・時刻表示の
設定／変更は終わりです。
- 電力契約設定が時間帯別電灯契約の時のみ
引き続き通電開始時刻の設定を行います。

深夜電力契約時設定完了

ご注意

- 時刻表示は24時間表示です。（例：午後1時は「13：00」です。）
- 時刻表示が合っているかどうか、定期的に確認してください。
※時刻表示が誤っていると、昼間時間帯に通電することになり、電気代が高くなります。
（時刻表示の変更は、7～8ページをご参照ください。）

通電開始時刻の設定

※時間帯別電灯契約の場合のみ

例) 通電開始時刻を午後11時30分に合わせる場合

●通電開始時刻は21:00~2:59の間しか設定できません。
(上記時間帯以外は受け付けられません。)

1 時の設定をします

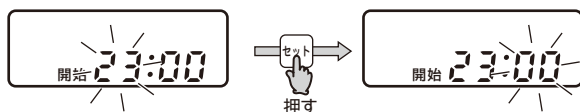

- ・ ボタンを使用して23を表示させ、
 ボタンを押すと、時が設定され、分の表示が点滅します。

2 分の設定をします

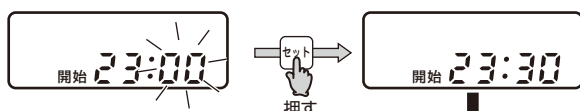

- ・ ボタンを使用して30を表示させ、
 ボタンを押す。
これで通電開始時刻の設定は終わりです。

時間帯別電灯契約開始時刻設定完了

時間帯別電灯契約にもかかわらずこの表示がされない場合は、
コントローラーの電力契約が正しく設定されていない可能性があります。
15ページをご覧ください、電力契約のセレクトスイッチをご確認ください。

通電開始時刻の確認のしかた

通電開始時刻を確認する

(時間帯別電灯契約の場合のみ確認できます。)
(深夜電力契約の場合この確認はできません。)



- ・ ボタンを同時に3秒間押して、
設定された通電開始時刻を確認してください。

設定内容の確認完了後は、5秒後に通常表示に戻ります。

ご注意

- 通電開始時刻は、電力契約の夜間時間帯開始時刻に必ず合わせてください。
- ※通電開始時刻が誤っていると、昼間時間帯に通電することになり、電気代が高くなります。
(通電開始時刻の変更は、リセットボタンを押し(15ページ)、その後、日付・時刻の再設定を行ってください(7~8ページ))

5-3 運転のしかた 深夜電力契約の場合

自動運転をする

時間帯別電灯契約の場合はP12をご覧ください。

- 毎日自動的に運転を繰り返します。
- 床温・室温をモニターして、ヒーターの通電時間(蓄える熱量)を自動調整します。
(床温は床下に設置されたセンサーでモニターします。
室温はコントローラーに内蔵されたセンサーでモニターします。)
- **運転/停止** ボタンを1秒以上押す。(運転ランプ点灯)

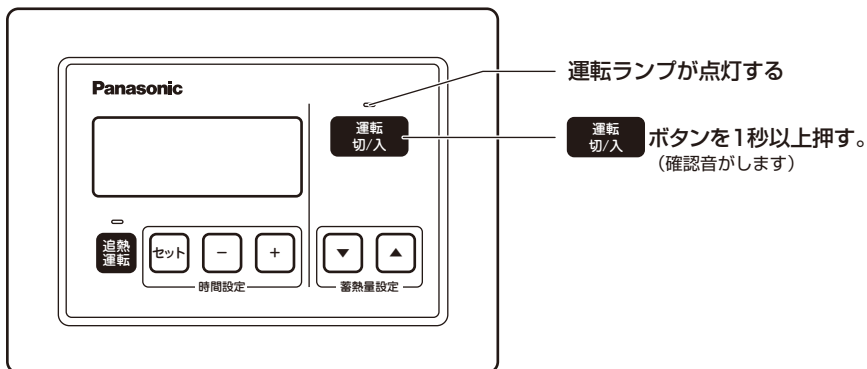

あたたかめやすの設定により、下記のような運転をします。(通電時間が8時間の場合)

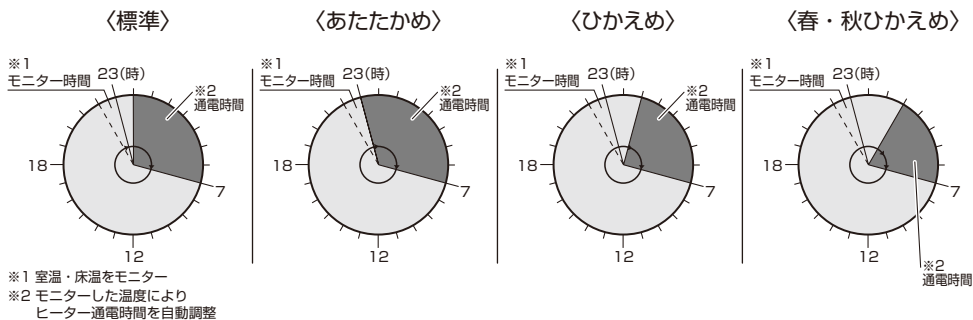

ヒーターの通電時間は“あたたかめ”が一番長く、“標準”“ひかえめ”“春・秋ひかえめ”の順に短くなります。

ヒーター通電時間
(蓄える熱量)

あたたかめ 標準 ひかえめ 春・秋ひかえめ

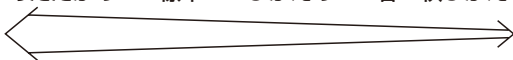

運転を停止する

- **運転 切/入** ボタンを1秒以上押す。(運転ランプが消灯)

5 -4 あたたかさめやす設定のしかた(深夜電力契約、時間帯別電灯契約)

▼ または、▲ ボタンで、標準/あたたかめ/ひかえめ/春・秋ひかえめの4段階の蓄熱量の設定ができます。
(初期設定は「標準」です)

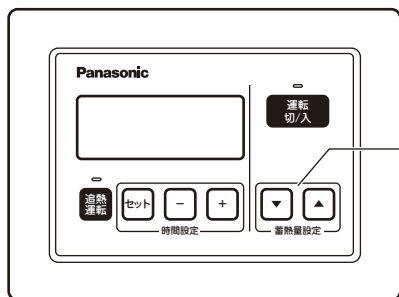

▼ または、▲
ボタンを押す。

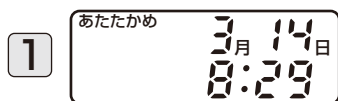

▼ または、▲
ボタンを押す。



▼ または、▲
ボタンを押す。

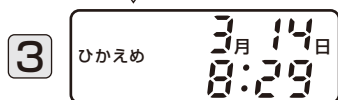

▼ または、▲
ボタンを押す。



あたたかめ …「標準」に対し、あたたかめの床温・室温になるように、蓄熱量を調整します。

標準 … 床温・室温が適温となるように自動的に蓄熱量を調整します。
(建築条件、気象条件、地域などにより)
床温・室温は変動します。

ひかえめ …「標準」に対し、ひかえめの床温・室温になるように、蓄熱量を調整します。

春・秋ひかえめ …春や秋用の「ひかえめ」モードです。
冬場に使用すると、蓄熱量が不足することがあります。

5-5 運転のしかた 時間帯別電灯契約の場合

自動運転をする

深夜電力契約の場合はP10をご覧ください。

- 毎日自動的に運転を繰り返します。
(通電開始時刻に運転を開始します。)
- 床温・室温をモニターして、ヒーターの通電時間(蓄える熱量)を自動調整します。
(床温は床下に設置されたセンサーでモニターします。
(室温はコントローラーに内蔵されたセンサーでモニターします。))
- **運転 切/入** ボタンを1秒以上押す。(運転ランプ点灯)

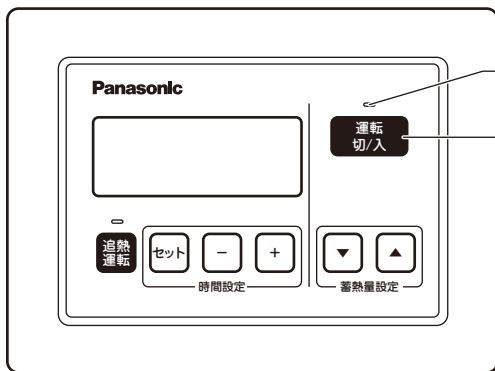

運転ランプが点灯する

運転 切/入 ボタンを1秒以上押す。
(確認音がします)

あたたかめやすの設定により、下記のような運転をします。
(通電開始時刻が23:00、通電時間が8時間の場合)

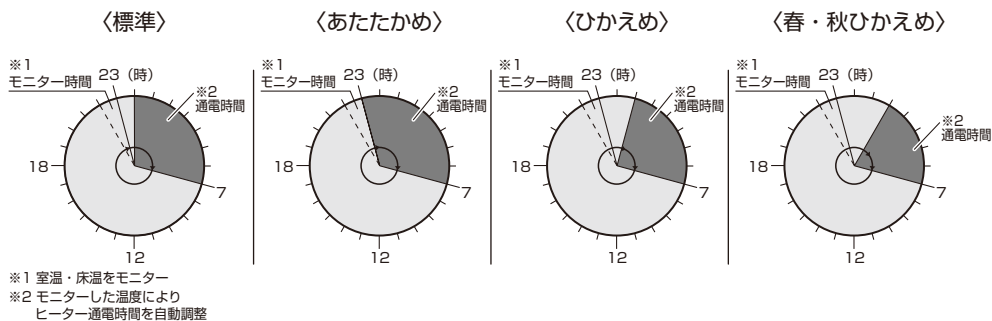

■ 通電(蓄熱), □ 通電停止

ヒーターの通電時間は“あたたかめ”が一番長く、“標準”“ひかえめ”“春・秋ひかえめ”の順に短くなります。

ヒーター通電時間
(蓄える熱量)

あたたかめ 標準 ひかえめ 春・秋ひかえめ



運転を停止する

運転 切/入 ボタンを1秒以上押す。(運転ランプが消灯)

追熱運転をする(時間常別電灯契約のときのみ)

- 夜間のヒーター通電に加えて昼間時間帯(17~19時の2時間)に毎日ヒーター通電を行います。
- 運転ランプが点灯中(通常の運転状態)しか、追熱運転はできません。
- **追熱運転** ボタンを1秒以上押す。(追熱運転ランプが点灯)

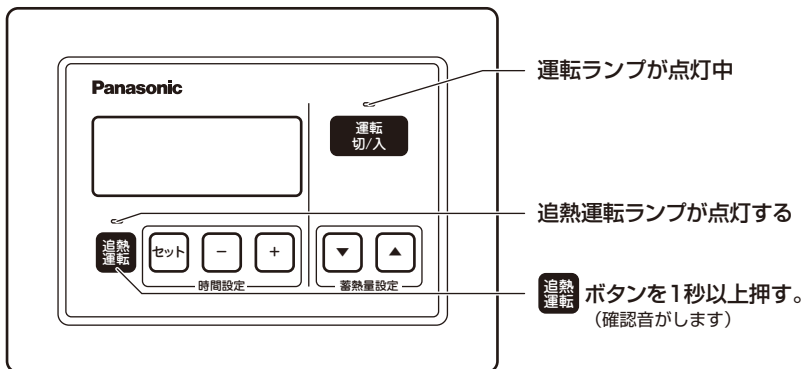

下記の運転をします。

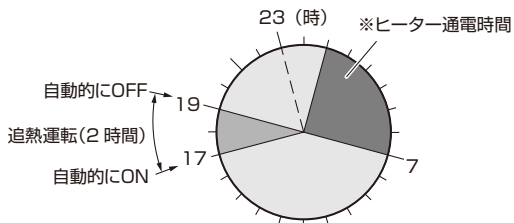

■ 通電(蓄熱), ■ 追熱運転, □ 通電停止

※温度設定により夜間時間帯のヒーター通電時間は自動調整されます。

追熱運転を停止する

- **追熱運転** ボタンを1秒以上押す。(追熱運転ランプが消灯)

ご注意

追熱運転によりヒーターに通電を行います。蓄熱ボードに蓄熱されるため床があたたまるのに若干時間がかかります。

5 -6 正しくお使いいただくために

- ◆床暖房している部屋のドアや窓はできるだけ閉じておいてください。
 - 放熱がはやくなり、室温・床温がはやく下がってしまいます。
- ◆床暖房仕上げのカーペットを取り替える場合は次のことをご守りください。
 - アンダーフェルトは使用しないでください。暖房能力低下のおそれがあります。
 - 熱に耐えるカーペットを選んでください。臭気や縮みの原因となります。
- ◆床温センサー取付位置の床上に、クッション、座布団などを載せないでください。
 - 熱がこもり蓄熱量が不足します。(確認して取り除いてください。)

床温センサー取付位置記載欄

(センサーの取付位置を施工された工事店に確認し、下のように記載しておいてください。)



深夜電力契約/時間帯別電灯契約	夜間時間帯開始時刻	時	分
時間帯別電灯契約のみ	通電開始時刻	時	分

6 お手入れについて

コントローラーの汚れは乾いた布でふき取ってください。
シンナーやアルコール、ベンジンなどの薬品は絶対に使用しないでください。

7-1 その他/電力契約設定または変更のしかた

施工後に電力契約を変更したり、深夜電力契約の通電時間帯や時間帯別電灯契約の夜間時間帯の時間が変更された場合に操作してください。
(契約変更時以外は、設定を変更する必要はありません。)

ご注意

表プレートははずしたまま
放置しない。
故障のおそれあり。

1 化粧プレートをマイナス
ドライバーではずす。

2 表プレートははずす。

※ **3** 電力契約内容により
セレクトスイッチを動かす。

※ **4** 深夜電力の通電時間または、
時間帯別電灯の夜間時間に
合わせてセレクトスイッチを
動かす。(通常は8時間
ですが地域により異なります。)

※ **5** 蓄熱ボードの種類に
合わせてセレクトスイッチ
を動かす。
(施工時のみ使用します。)

6 必ずリセットボタンを押す。

7 表プレート、化粧プレートを取りつける。

8 カレンダー設定を再度行ってください。

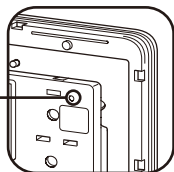
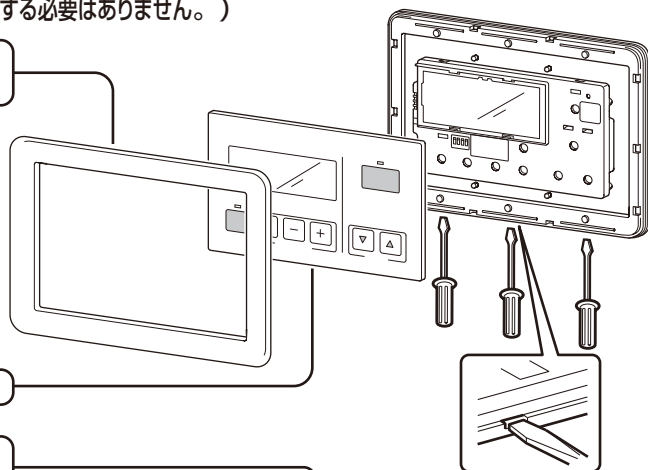

※コントローラー出荷時は深夜電力、8時間通電、温暖地ボードに設定されています。
(施工後は工事店により設定を変更されることがあります。)

ご注意

●深夜電力契約を時間帯別電灯契約に変更するときは、必ず上記手順に従い最後に⑥リセットボタンを押してください。(セレクトスイッチを動かすだけでは設定は変更されません) その後カレンダー設定と開始時刻設定を行ってください。

7 -2 ご使用上のQ&A

Q 1 深夜電力契約だけでなく、時間帯別電灯契約も使用できますか？

深夜電力契約でお使いいただいている場合は、蓄熱床暖房コントローラー（DR3650）の、内蔵スイッチを切り替えるだけで、時間帯別電灯契約に対応できます。また、時間帯別電灯契約の場合は追熱運転機能付です。時間帯別電灯契約でお使いいただいている場合に、深夜電力契約に変更される場合は、別途結線工事が必要ですので施工店様にご相談ください。

Q 2 毎月の電気代は、どのくらいかかりますか？

電気代は、契約の種類や電力会社によって多少異なりますが、例えば10畳（木造・プレハブ温暖地使用）の場合、1日8時間、通電率90%、深夜電力量料金7.5円/kWh（税込）、通電制御割引（15%）利用で計算すると、約4,400円/月になります。

Q 3 敷設した蓄熱ホットフロアの上に、重い家具類が載っても大丈夫ですか？

荷重を根太で受けるため、一般家庭で使用される家具類ではほとんど問題ありません。ただし、タンスなどの下面にスキマのない家具類を載せると、その部分の温度が高くなり家具をいためたり、また、蓄熱床暖房コントローラーの床温センサー位置が、その部分にあたる場合は、夜間充分蓄熱しない場合がありますので、おやめください。

Q 4 水やジュースなどを、こぼしても大丈夫ですか？

すぐに拭きとっていただければ大丈夫です。ただし、床上浸水のように、大量に冠水した場合は、施工店様または電気工事店様に点検をお願いしてください。

Q 5 運転をされていて、ぬるく感じるのは何故ですか？

運転開始の2～3日は、建物に熱を奪われるため、あたたまりが悪い場合があります。また春先など外気温の急激な変化があるとしばらくあたたまりが悪い場合があります。

Q 6 温度調節は、できますか？

蓄熱床暖房コントローラーで前日の室温・床温をモニターし、蓄熱量を調整し、通電時間を決めていきますので、その日の温度調節はできません。

Q 7 蓄熱床暖房コントローラーには、どのような機能がありますか？

蓄熱量自動調整機能

前日の室温・床温をモニターして当日の蓄熱量を調整します。

Q 8 停電時は、どうしたらいいですか？

蓄熱床暖房コントローラーには、停電補償回路が内蔵されていますので、停電しても約1分間は時刻表示を含めて問題ありません。

また、1分以上の長い停電があった場合には、液晶パネル表示が点滅しますので、再度カレンダー設定を行ってください。

時間帯別電灯契約の場合は、通電開始時刻の設定も行ってください。

Q 9 何も敷かず直接床の上で眠っても、大丈夫ですか？

低温やけどのおそれがありますのでおやめください。

Q 10 定期的なメンテナンスは、必要ですか？

メンテナンスの必要はありません。

7-3 このようなときには

あたたかにならない

コントローラーの液晶パネル表示が

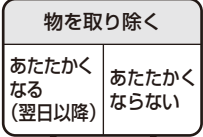
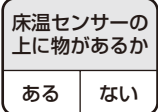

OK

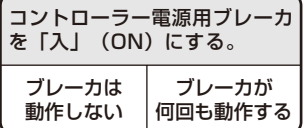

正常

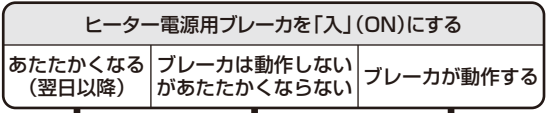
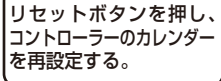
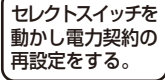
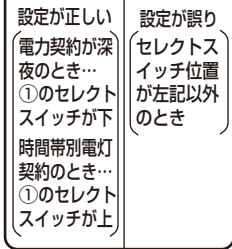
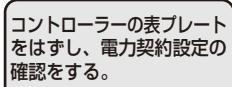
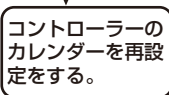
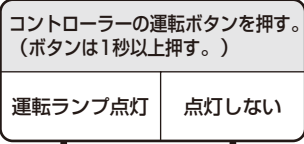

OK

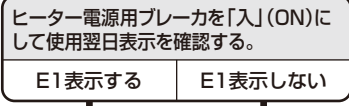

OK

工事店または最寄りのお客様ご相談窓口にご相談ください。
(液晶パネルの表示や、故障内容もできるだけくわしく連絡してください。)

7 -4テレコン制御（電話による入切操作）について

- ・テレコントロールシステム（別売品）との組み合わせで、電話で運転の入切ができます。

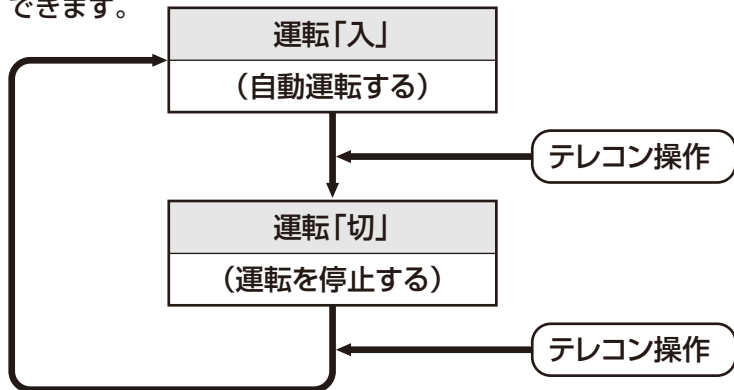

ご注意

- ・テレコン操作については各テレコントロールシステムの取扱説明書に従ってください。
- ・暖房使用開始の前日の通電時間帯前に「入」操作してください。
- ・長期使用されていない場合、運転開始の2～3日は建物に熱を奪われるため、あたたまりが悪い場合があります。

8 定格・仕様

品名	蓄熱床暖房コントローラー	
品番	DR3650 (通電制御型夜間蓄熱式電気床暖房割引対応)	
定格電圧	電源電圧（昼間電力）：AC100V 50/60Hz 深夜電力 受電電圧：単相AC200V 50/60Hz	
消費電力	1W以下	
出力端子容量	AC 100V 1.3A	
温度調節機能	制御方式	床温、室温検知による蓄熱量自動制御
	設定	4段階（あたたかめ、標準、ひかえめ、春・秋ひかえめ）
対応電力契約	深夜電力契約、時間帯別電灯契約	
テレコン機能	HA端子（JEM-A）内蔵	
停電補償時間	1分間	

※ お 客 様	お名前	様	※ お引渡し日	年	月	日
	ご住所 電話番号 () -		シリーズ・品番			
※ 販 売 店	取扱販売店名・住所・電話番号		保証期間	(お引渡し日から)	2年間	
				但し 電気部品	1年間	

ご販売店様へ 上記※印欄は必ず記入してお渡しください。

無料修理規定

本書はお引渡し日から本書に明示した期間中故障が発生した場合には、無料修理規定の内容で無料修理を行うことをお約束するものです。

1. 取扱説明書、本体貼付ラベルなどの注意書に従った使用状態で保証期間内に故障した場合には、無料修理をさせていただきます。

〔イ〕 無料修理をご依頼になる場合には、お買い上げの販売店にお申しつけください。

〔ロ〕 お買い上げの販売店に無料修理をご依頼になれない場合には、お客様ご相談窓口にご連絡ください。

〔ハ〕 この商品は、出張修理をさせていただきますので、修理に際し本書をご提示ください。

2. ご転居の場合の修理ご依頼先は、お買い上げの販売店またはお客様ご相談窓口にご相談ください。

3. 保証期間内で次の場合には原則として有料とさせていただきます。

〔イ〕 使用上の故意・過失または不当な修理や改造による故障および損傷

〔ロ〕 消耗部品の取替や修理

〔ハ〕 お買い上げ後の取付場所の移設、輸送、落下などによる故障および損傷

〔ニ〕 火災、地震、水害、落雷、その他天災地変および公害、塩害、ガス害（硫化ガスなど）による故障および損傷

〔ホ〕 異常電圧、指定外の使用電源（電圧、周波数）、燃料などによる故障および損傷

〔ヘ〕 車両、船舶などに搭載された場合に生ずる故障および損傷

〔ト〕 仕上げのキズなどで、引渡し時に申し出がなかったもの

〔チ〕 瑕疵によらない自然の摩耗、さび、かび、変質、変色、その他類似の事由による場合

〔リ〕 維持管理の不備による汚れ、さびなどの不具合

〔ヌ〕 施工説明書に記載された方法以外の施工内容に起因する損傷や故障

〔ル〕 契約時、実用化されていた技術では予防することが不可能な現象、または、これが原因で生じた事故による場合

〔フ〕 保証期間経過後に申し出があったもの、または保証該当事項の発生後、速やかに申し出がなかったもの

〔フ〕 本書のご提示がない場合

〔カ〕 保証書にお引渡し年月日、お客様名、販売店名の記入のない場合（領収書などで左記内容がわかる場合はその限りではありません）、あるいは字句を書き替えられた場合

〔コ〕 離島または離島に準じる遠隔地へ出張修理を行う場合の出張に要する実費

〔ク〕 用途外に使用された場合の故障および損傷

〔シ〕 納入後、1年以上経過した場合の虫害

4. 本書は日本国内においてのみ有効です。

5. 本書は再発行いたしませんので大切に保管してください。

6. お客様ご相談窓口は裏面をご参照ください。

修理メモ

※お客様にご記入いただいた個人情報は、保証期間内の無料修理およびその後の安全点検活動のために利用させていただく場合がございますのでご了承ください。

※この保証書は、本書に明示した期間、条件のもとにおいて無料修理をお約束するものです。

従ってこの保証書によって保証書を発行している者（保証責任者）、およびそれ以外の事業者に対するお客様の法律上の権利を制限するものではありませんので、保証期間経過後の修理についてご不明の場合は、お買い上げの販売店またはお客様ご相談窓口にお問い合わせください。

保証とアフターサービス よくお読みください

使いかた・お手入れ・修理などのご相談は

■まず、お買い上げの販売店へお申し付けください。

●お買い上げの際に記入されると便利です。

販売店名	
電話	
お引き渡し日	年 月 日

■保証書（19ページ）

お引き渡し日・販売店名などの記入を確かめ、お買い上げの販売店からお受け取り、保管してください。

保証期間：お引き渡し日から本体 2 年間
(但し、電気部品は 1 年間)

■補修用性能部品の保有期間 7 年

当社は、本製品の機能を維持するために必要な部品を、製造打ち切り後 7 年保有しています。

修理を
依頼される時

■まず、床暖房のブレーカーを切り、お買い上げの販売店へご連絡ください。

■ご連絡いただきたい内容

- ①品名
- ②品番
- ③お引き渡し日
- ④異常の状況（できるだけ具体的に）

●保証期間中は、保証書の規定に従って出張修理をさせていただきます。

●保証期間を過ぎているときは、診断をして修理できる場合は、ご要望により修理させていただきます。

●修理料金は次の内容で構成されています。
【技術料】 診断・修理・調整・点検などの費用です。
【部品代】 修理に使用した部品および補助材料代です。
【出張料】 お客様のご依頼により技術者を派遣する費用です。

商品の情報はホームページでご確認ください。

<http://panasonic.co.jp/>

■転居などでお困りの場合は、以下のお客様相談窓口にご相談ください。

ご使用の回線（IP 電話やひかり電話など）によっては、回線の混雑時に数分で切れる場合があります。

消耗品・交換部品・
後付パーツの
ご用命は

ハイ・パーツショップサイト <http://www.sumu2.com/shop/parts/>

ハイ・パーツショップ 一般のお客様用

ナビ
ダイヤル **0570-081-802**

※全国どこからでも市内通話料金でご利用いただけます。

【受付時間】 月～金 / 9:00～19:00
土・日・祝日 / 9:00～17:00

●携帯電話・PHS・IP / ひかり電話などご利用は
大 阪 06-6906-1224 東 京 03-5392-7189 ☎

修理のご用命は

**パナソニック エコソリューションズ
修理サービスサイト**

<http://sumai.panasonic.jp/support/repair/>
インターネットでのご依頼も可能です。

**パナソニック エコソリューションズ
修理ご相談窓口**

ナビ
ダイヤル **0570-081-365**

※全国どこからでも市内通話料金でご利用いただけます。

【受付時間】 365 日 / 9:00～20:00

●携帯電話・PHS・IP / ひかり電話などご利用は
大 阪 06-6906-1090

札 幌 011-261-6401 ☎ 名 古 屋 052-551-7900 ☎
東 京 03-5392-7190 ☎ 福 岡 092-622-0531 ☎

商品の
お問い合わせは

パナソニック 総合お客様サポートサイト

<http://panasonic.co.jp/cs/>

パナソニック お客様ご相談センター

フナー
ダイヤル **0120-878-365**

※携帯電話・PHS からでもご利用になれます。

【受付時間】 365 日 / 9:00～20:00

●左記番号がご利用いただけない場合は.. **06-6907-1187**

●FAX ……………フリーダイヤル **0120-878-236**

音声ガイダンスを
短くするには

案内が聞こえたら電話機ボタンの「87」と「660#」を押してください。
(番号を押しても案内が続く場合は、「*」ボタンを押してから操作してください。)

*所在地、電話番号、受付時間などが変更になることがあります。 * ☎は大阪へ自動転送になり、拠点から大阪までの転送通信料は当社負担です。

ご相談窓口における
お客様の個人情報の
お取り扱いについて

パナソニック株式会社およびグループ関係会社は、お客様の個人情報をご相談対応や修理対応などに利用させていただき、ご相談内容は録音させていただきます。また、折り返し電話をさせていただくために発信番号を通知いただいております。なお、個人情報適切に管理し、修理業務などを委託する場合や正当な理由がある場合を除き、第三者に開示・提供いたしません。個人情報に関するお問い合わせは、ご相談いただきました窓口にご連絡ください。