

取扱説明書 洗面化粧台 アクアハート洗面

W580

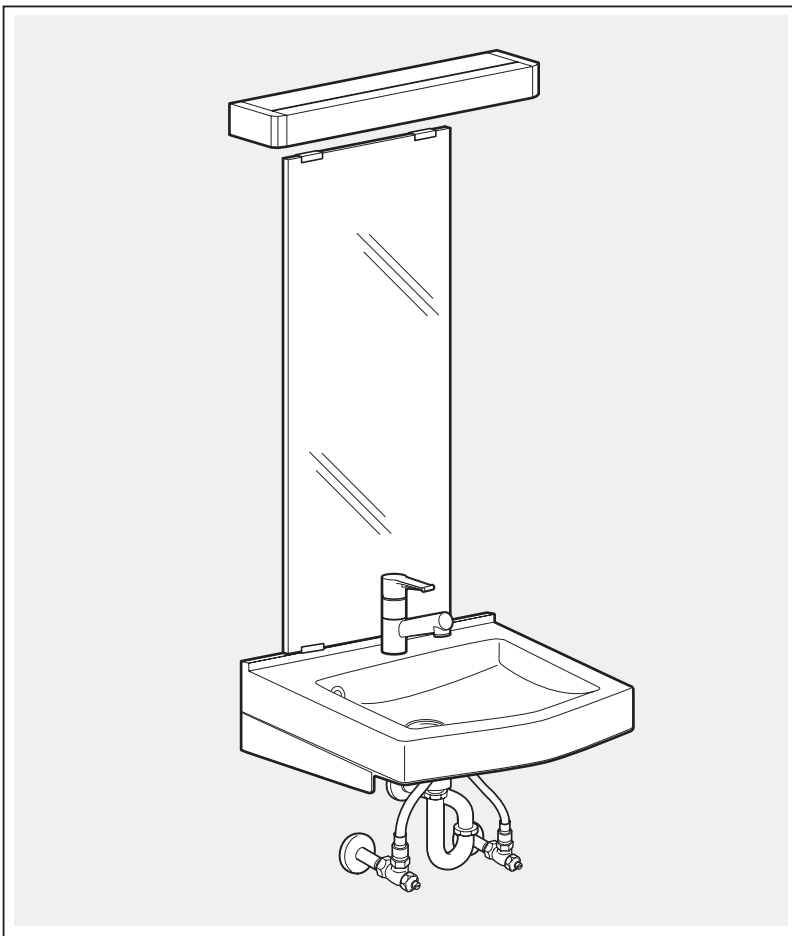

もくじ

各部のなまえ	2
安全上のご注意	3
使用上のお願い	5
使いかた	6
お手入れ	7
こんなときは…	9
仕様	10
保証書	11
保証とアフターサービス	裏表紙

このたびは、洗面化粧台をお買い上げいただき、まことにありがとうございます。

- 水栓は、水栓に付属の取扱説明書をご参照ください。
- 取扱説明書をよくお読みのうえ、正しく安全にお使いください。
- ご使用前に「安全上のご注意」（3～4ページ）を、必ずお読みください。
- 保証書は「お引き渡し日・販売店名」などの記入を確かめ、大切に保管してください。

各部のなまえ

本体

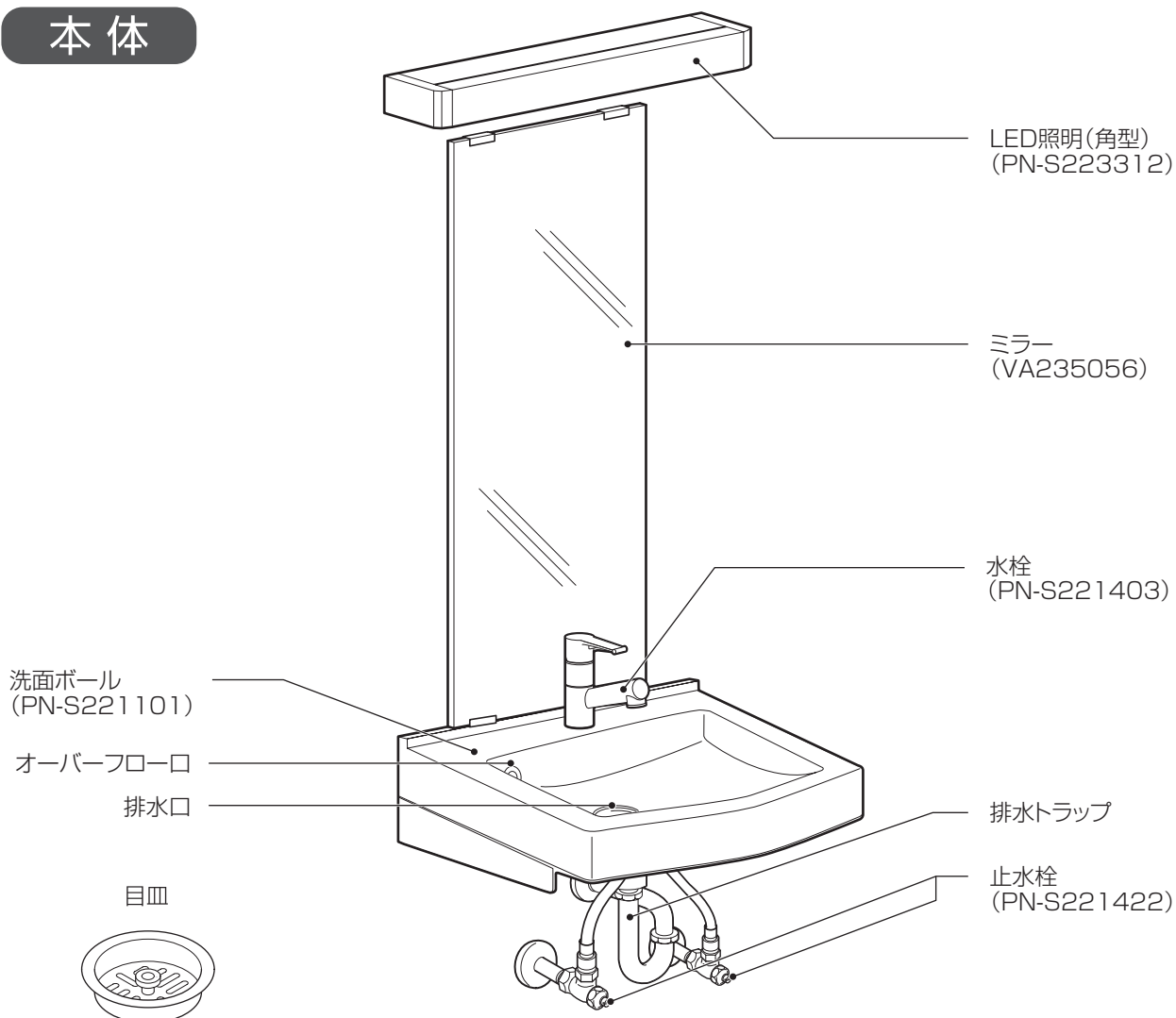

各部のなまえ

水栓

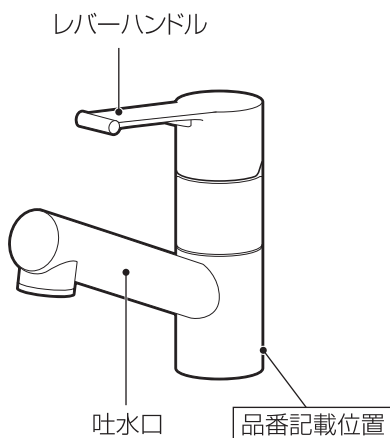

配管図

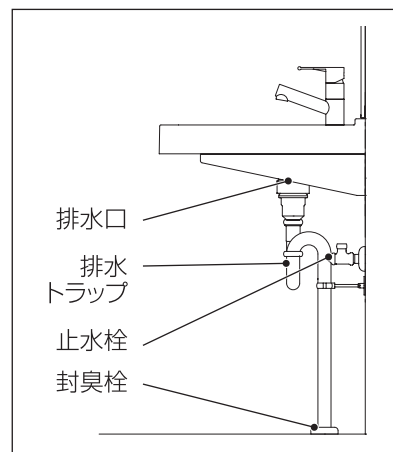
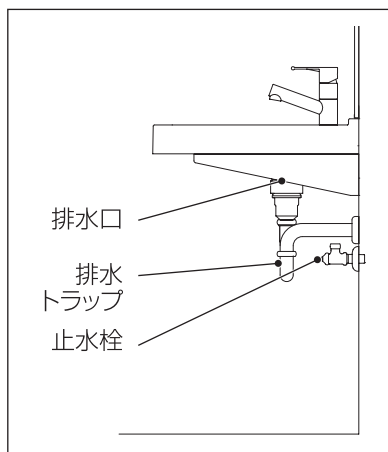

安全上のご注意

必ずお守りください

人への危害、財産の損害を防止するため、必ずお守りいただくことを説明しています。

■誤った使い方をしたときに生じる危害や損害の程度を区分して、説明しています。

■お守りいただく内容を次の図記号で説明しています。

 **警告** 「死亡や重傷を負うおそれがある内容」です。

 してはいけない内容です。

 **注意** 「軽傷を負うことや、財産の損害が発生するおそれがある内容」です。

 実行しなければならない内容です。

警告

おそれ
けがをする



禁止

- 小さいお子様だけで使用しない
思わぬ操作をし、転倒などによりけがをするおそれがあります。

感電・漏電・火災のおそれ



分解禁止

- 絶対に改造・分解・修理をしない
修理のご相談はお買い求めの販売店へ。
- スイッチ・コンセントに水をかけたりぬれた手でさわったりしない
スイッチ・コンセントがぬれた場合、感電や漏電のおそれがあります。
- 電源コードを束ねたまま使わない
コードが発熱して、火災のおそれがあります。
- ぬれた手で、電源プラグの抜き差しはしない
感電の原因となります。
- 傷んだ電源プラグ、ゆるんだコンセントは使用しない
また、電源コード・電源プラグを破損するようなことをしない
感電や火災の原因となります。
- 照明器具のカバーを外したり、破損したまま使わない
感電するおそれがあります。
- 照明器具にタオルなどを掛けない
過熱して火災になる原因となります。



禁止



必ず守る

- ドライヤーやヘアアイロンなどは、十分に冷めてから収納する
近くの可燃物が発火したり、キャビネットが変形するおそれがあります。
- 電源プラグは根元まで確実に差し込む
確実に差し込まれていないと、漏電・感電・火災のおそれがあります。
- 電源プラグのほこりは定期的に取り
ほこりと湿気で絶縁不良となり、火災発生のおそれがあります。乾いた布でふいてください。
- 洗面化粧台の電源プラグは定格 15A・交流 100V の壁コンセントを単独で使う
火災の原因となります。
- 電源プラグを抜くときは電源コードを持たずに必ず電源プラグを持って抜く
火災や感電やけどのおそれがあります。
- ランプは器具表示のものを使用する
間違った種類、ワット数のランプを使用すると、火災のおそれがあります。
- 異常を感じた場合、速やかに電源を切る
異常状態が収まったことを確認し、販売店またはお客様ご相談窓口にご相談ください。

安全上のご注意

おそれ
水漏れの





禁止



- 水栓から湯水を出したままにしない
水漏れ・水あふれの拡大損害の原因となります。

⚠️ 注意



けが・やけどをするおそれ

 禁止	<ul style="list-style-type: none"> ●洗面ボール・カウンターにもたれたり、ぶら下がったり、上に乗ったりしない 洗面ボール・カウンターが破損し、けがをするおそれがあります。 ●洗面ボール・カウンターに固いものを落とさない 破損して、けがをするおそれがあります。 ●ミラーに手をついたり、もたれたりしない ミラーが割れて、けがをするおそれがあります。 ●照明器具・ミラーキャビネットの上に物を載せない 落下・破損して、けがをするおそれがあります。 ●ミラーと壁のすき間に指を入れたり、ミラーを引っ張ったりしない けがをするおそれがあります。 ●LED 照明部にぶら下がったり、力を加えたりしない 照明器具やカバーが外れ、けがをするおそれがあります。 ●LED 照明部を長時間直視しない 目を傷めるおそれがあります。 	 禁止	<ul style="list-style-type: none"> ●収納関連材に刃物やガラス製のものを置かない ●収納関連材にもたれかからない 落下した場合、けがをするおそれがあります。
		 必ず守る	<ul style="list-style-type: none"> ●薬剤、洗剤類はそれぞれの注意表示に従う 破損して、けがをするおそれがあります。 ●収納重量(耐荷重)を必ず守る 破損・変形、収納物の落下により、けがをするおそれがあります。 ●排水口・オーバーフロー口に直接指を入れて清掃しない 内部の突起などでけがをするおそれがあります。 ●止水栓の袋ナットをゆるめるときは、配管が十分冷めてから行う お湯を出した直後に配管に触れるとやけどのおそれがあります。

感電・漏電・火災のおそれ

 禁止	<ul style="list-style-type: none"> ●照明器具に水・湯をかけない 感電や漏電のおそれがあります。 	 必ず守る	<ul style="list-style-type: none"> ●照明器具には寿命があります 設置して10年経つと、外観に異常がなくても内部の劣化は進行しています 点検・交換してください 1年に1回は「安全チェックシート」に基づき自主点検してください。 ●照明本体の取り外しは販売店、工事店に依頼する 照明本体の取り外しには資格が必要です。 ●お手入れの際は、電源を切る 通電状態で行うと感電の原因となることがあります。
 必ず守る	<ul style="list-style-type: none"> ●電動歯ブラシなどの充電式器具以外は、電源プラグを抜いて収納する スイッチの切り忘れなどによる発熱や火災のおそれがあります。 ●蛍光灯を交換する場合は、照明スイッチを切ってから行う 感電のおそれがあります。 		

水漏れ・拡大損害のおそれ

 禁止	<ul style="list-style-type: none"> ●固形または粉末の塩素系洗剤、漂白剤は使ったり、近づけたりしない 水や湿気に反応して発生するガスがステンレスなどの金属やゴムの腐食・劣化の原因となります。保管の場所や方法に十分注意してください。 その他の洗剤・漂白剤は使用上の注意をよく読んでお使いください。 ●シンナーなどの有機溶剤、強酸、強アルカリ性洗剤やトイレ用洗剤を流さない ●高圧の水を流さない 排水栓・排水管・洗面ボールが破損し、水漏れのおそれがあります。 ●清掃時に排水トラップ・封臭栓を取り外さない 水漏れ・拡大損害の原因となります。 	 必ず守る	<ul style="list-style-type: none"> ●凍結が予想される際は、配管の水抜き操作を行う 凍結破損で水漏れし、拡大損害のおそれがあります。 ※操作について詳しくは水栓の取扱説明書を参照してください。 ●排水口をふさいで使用しない 洗面ボールから水があふれて、拡大損害の原因となります。 ●塩素系洗剤によるつけおき洗いは洗面ボールで直接行わず、洗面器などを使用する また、排水口に流したらその後、水を流して洗面ボールや排水管の洗剤を流さず 洗面ボールや排水管を傷め、水漏れの原因となります。 ●止水栓の袋ナットは確実に締め付け、水漏れがないか確認する 水漏れ、拡大損害の原因となります。
---	---	---	--

使用上のお願い

■ 共通

化粧品・除光液・毛染液・メイク落とし(クレンジング)がついた場合はすぐにふきとる

変色・変形・破損の原因となります。

※化粧品が本体に付着すると、時間がたつにつれ表面を徐々におかしていき、変色・破損することがあります。

研磨剤入りの洗剤やナイロンたわしなどでの清掃はしない

製品表面に傷がつくおそれがあります。

シンナーなどの有機溶剤、強酸・強アルカリ性洗剤、トイレ用洗剤は使用しない

漏水や変色・破損・表面劣化の原因となります。

※みがき粉・シンナー・アセトン・カビとり剤・ベンジン・酸性洗剤は使用できません。

ストーブ・ヒーターなどを近づけない
変形・変色の原因となります。

ヘアドライヤーの熱風を直接あてない
変形・変色の原因となります。

金属類を放置しない

ヘアピン・カミソリなどを放置しないでください。もらいサビの原因となります。

直射日光が当たる場合は、必ずカーテンなどで遮る
変色の原因となります。

木部に水をかけたり、ぬれたまま放置しない
ふくれや変形の原因となります。

■ 洗面ボール・排水口

刃物や先端が鋭利な物を使用しない
傷の原因となります。

お手入れの際に金属のたわしや硬いスポンジ、研磨剤入り洗剤、歯みがき粉などを使用しない
洗面ボール表面・排水口に傷が付いて、汚れが落ちにくくなるおそれがあります。

■ 水栓

水はねが気になるときは、止水栓で流量調節を行う
(9 ページ参照)

■ 電気温水器

タンク内を空にするときは電源を切る

長時間使用しなかった場合、タンク内の水を全部入れ替えてから使用する

お湯を使用するときは、水側を開けてからゆっくり湯側へ回し、お好みの温度に調整する

定期的にタンク内の水を完全に抜き、沈殿物を取り除く
水道水を使用する場合、長時間使用するとタンク内に沈殿物がたまります。

■ ミラー

ミラーの水滴はすぐにふきとる
ミラーの腐食の原因となります。



■ LED照明

LED 照明部につかまるなど大きな力をかけない
破損の原因となります。

LED 照明部に水や洗剤をかけない
すまから内部に侵入し、変色の原因となります。
※付着した場合はすぐにふき取ってください。

LED 照明部カバーを外さない

内部へのほこりの浸入などにより、変色や暗くなる原因となります。

手元の明るさが十分でないと感じる場合は、洗面室の照明を併用して使う

使いかた

シングルレバー洗面混合水栓

吐水口は引き出せません。

※詳しい取扱方法は水栓の取扱説明書をご参照ください。

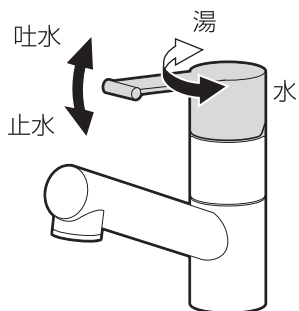

洗面ボール

洗面ボールは湯水をためる機能がありません。

湯水をためる必要がある場合は、洗面器をご使用ください。

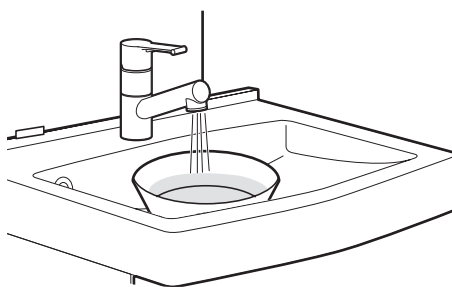

お手入れ



洗剤

○ 使える洗剤・道具



柔らかい布



スポンジ



食器用洗剤
(中性)



浴室用洗剤
(ミラーは使用不可)

✕ 使えない洗剤・道具



強酸・
強アルカリ性洗剤



クレンジャー



シンナー・
ベンジン

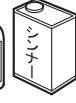

ナイロン
たわし

洗面ボール

日常

水ぶきし、乾いた布で水滴をふき取る

週1度

柔らかい布に中性洗剤をしみ込ませてふき取る

汚れが落ちにくい場合

汚れが取れにくい場合は、浴室用洗剤（水あか除去用中性タイプ）やハンドソープなどをつけたスポンジで、汚れをふき取ってください。

※使用環境や汚れの種類、洗剤やハンドソープの種類によっては、汚れが落ちにくい場合があります。

排水口

週1度

歯ブラシでこすり落とす

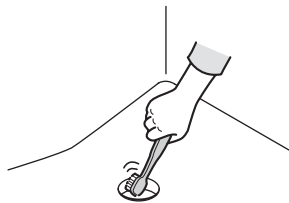

⚠ 注意



禁止

排水口・オーバーフロー口に直接指を入れて清掃しない

内部の突起などでけがをするおそれがあります。

ミラー

週1度

水で5倍に薄めた無色透明な食器用洗剤（中性）をつけた柔らかいきれいな布で軽くふく

※ミラー表面に傷が付いたり、変色(着色)した場合は、補修できません。有料による部品の交換になります。修理ご相談窓口（裏表紙）にご相談ください。

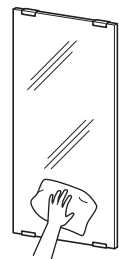

照明器具(LED照明)

半年1度

照明スイッチを切ってから、取り外して
汚れを落とす

⚠ 注意



必ず守る

照明カバー、カバー、エンド
カバーは確実に取り付ける
守らないと落下し、けがをするお
それがあります。

■ 角型

照明カバー一部は固く絞った柔らかい布で水ぶきし、そのあと、からぶきする。

LED照明 (角型) エンドカバー・カバーの取り外し・取り付けかた

取り外す

- 1 カバーを手で支えながら
エンドカバー (2個) を矢印の方向へ
スライドさせて外す。

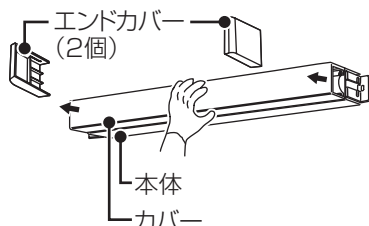

- 2 照明カバーを両手で持って
矢印の方向へ引っ張り、外す。

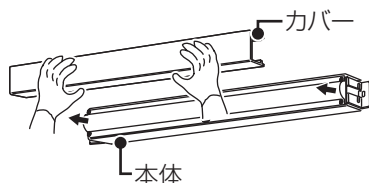

取り付ける

- 1 カバーを両手で持ち、LEDユニットにかぶせる。

- 2 カバーの凸部がLEDユニットの両端と
中央にある受け部に掛かるように押し込む。

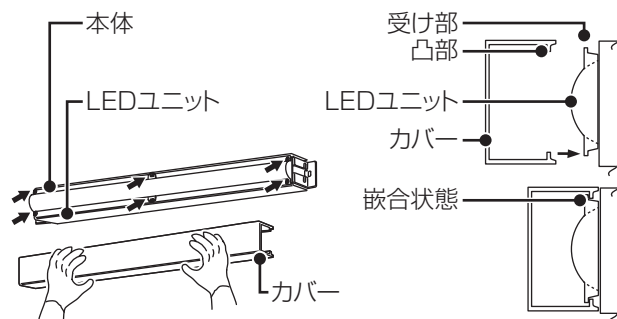

- 3 カバーを手で支えながらエンドカバー (2個)
をはめ込む。

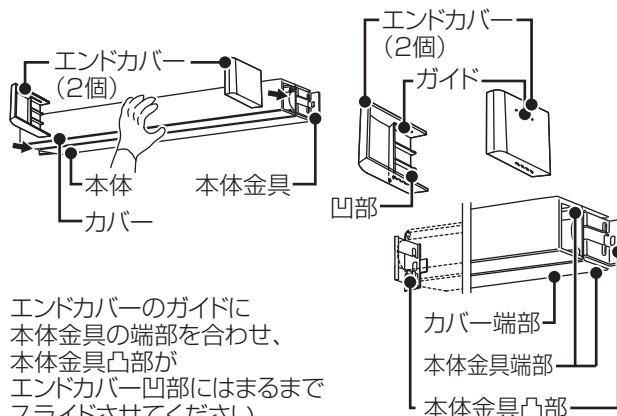

エンドカバーのガイドに
本体金具の端部を合わせ、
本体金具凸部が
エンドカバー凹部にはまるまで
スライドさせてください。
(正しくはまると、クリック感があります。)

こんなときは…

下記の内容を確認しても直らないときは、お買い上げの販売店または、裏表紙のお客様ご相談窓口にご相談ください。

Q 水の出が悪い

※貯湯式給湯器の場合は、圧力が低いために湯の出が悪くなる場合があります。

A1 止水栓を開く

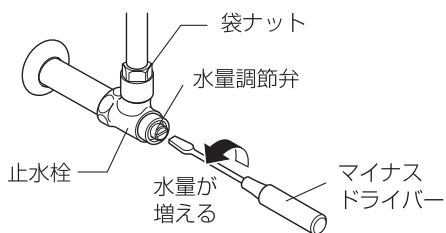

それでも悪ければ



A2 水栓のホースのねじれを直す

※袋ナットをゆるめた際、配管内に残っている水が出ますので、作業前に止水栓下に水を受けるための洗面器などを用意してください。

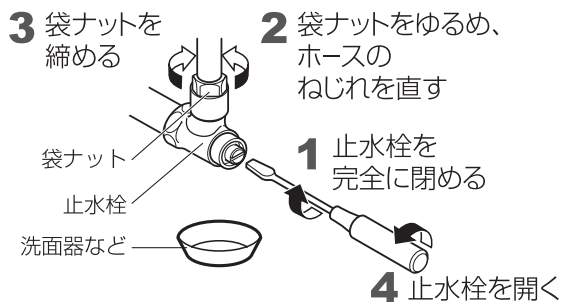

⚠ 注意



必ず守る

止水栓の袋ナットをゆるめるときは、配管が十分冷めてから行う

お湯を使用した直後に配管に触れるとやけどのおそれがあります。

止水栓の袋ナットは確実に締め付け、水漏れがないか確認する

水漏れ、拡大損害の原因となります。

Q 排水(水ぬけ)の流れが悪い

水がボールからあふれ出す原因となります。

A 目皿・排水口を清掃する。 (7ページ参照)

⚠ 注意



禁止

清掃時に排水トラップ・封臭栓を取り外さない
水漏れ・拡大損害の原因となります。

※水栓から湯水を出したときに、ボール底の水位が上がっていく場合は、水栓の水量が多すぎる場合があります。止水栓をしぼり、水量を調整してください。

Q 水切れが悪い

A 泡沫器を流水で洗う

※詳しいお手入れ方法は、水栓の取扱説明書をご参照ください。

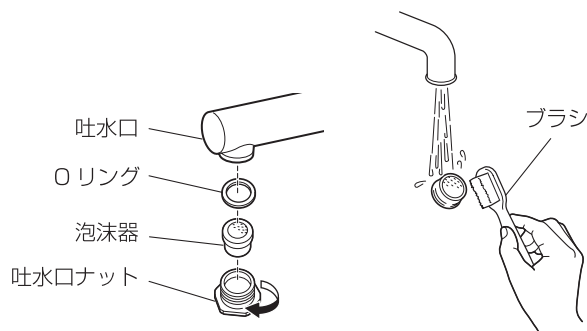

止水直後の水滴について

泡沫器の清掃を行っても水を止めた直後に水がポタポタ落ちることがありますが、これは吐水口の中の残留水です。異常ではありません。



※電気温水器・自動水栓の取り扱い方法は、各製品に付属の取扱説明書をご参照ください。

Q LED照明が暗くなってきた

A 設置業者または、裏表紙に記載の修理ご相談窓口にご連絡する。
約40,000時間の点灯で、約70%の照度になります。

Q 照明が点灯しない

■ LED照明の場合

A 下記の手順に従い、作業を行ってください。

1 照明スイッチを入れなおす。
静電気などのノイズにより保護装置が作動したため。

改善しなければ

2 電源を切り、
設置業者または、裏表紙に記載の修理ご相談窓口にご連絡する。
LED照明が故障の場合は、器具ごと交換となります。

仕様

■ 本体

部位	仕様
洗面ボール	FRP 製
	ボール深さ = 98mm
水栓	シングルレバー洗面混合水栓
排水口	目皿付
排水管	直管 S / P トラップ (封臭栓付)

■ ミラー

部位	仕様
ミラー	フロート板ガラス 5mm 厚
	ミラーサイズ : 315 × 905 mm

■ LED照明 (角型)

部位	仕様
照明	12 W (AC100V)
	580 × 65 × 64 mm

LED照明 (角型) のご使用上に関するお知らせ

故障や異常ではありません

【器具自体の留意点】

- 点灯中や消灯直後、プラスチックの伸縮によるきしみ音が照明器具から発生することがあります。
- LEDにはバラツキがあるため、同一品番でも商品ごとに発光色、明るさが異なる場合があります。
- LEDが点灯しない場合は、電源を切り、販売店、工事店、または別紙お客様ご相談窓口にご相談ください。
- LED光源は、通常のランプのようにお客様自身でのお取り替えはできません。

【周囲の影響】

- 器具の近くでは、ラジオやテレビなどの音響、映像機器に雑音が入ることがあります。
- 器具のきわめて近くでは、リモコン機器 (エアコンなど) のリモコンが動作しにくくなる場合があります。

洗面化粧台保証書

※お客様	お名前	様	※お引き渡し日	年	月	日
	ご住所		シリーズ・品番	アクアハート・W580		
	電話番号 ()	—	保証期間	(お引き渡し日から)本体	2年間	
※販売店	取扱販売店名・住所・電話番号		但し	電気部品	1年間	

無料修理規定

ご販売店様へ 上記※印欄は必ず記入してお渡してください。

本書はお引き渡し日から本書に明示した期間中故障が発生した場合には、無料修理規定の内容で無料修理を行うことをお約束するものです。

- 取扱説明書、本体貼付ラベルなどの注意書に従った使用状態で保証期間内に故障した場合には、無料修理をさせていただきます。
 - (イ) 無料修理をご依頼になる場合には、お買い上げの販売店にお申しつけください。
 - (ロ) お買い上げの販売店に無料修理をご依頼にならない場合には、お客様ご相談窓口にご相談ください。
 - (ハ) この商品は、出張修理をさせていただきますので、修理に際し本書をご提示ください。
- ご転居の場合の修理ご依頼先は、お買い上げの販売店またはお客様ご相談窓口にご相談ください。
- 保証期間内でも次の場合には原則として有料にさせていただきます。
 - (イ) 使用上の故意・過失または不当な修理や改造による故障および損傷
 - (ロ) 消耗部品（照明の管球、グローランプ、パッキンなど）の取替えや修理、ストレーナーのゴミ詰まりなどによる故障および損傷
 - (ハ) お買い上げ後の取り付け場所の移設、輸送、落下などによる故障および損傷
 - (ニ) 火災、地震、水害、落雷、その他天災地変および公害、塩害、ガス害（硫化ガスなど）、異常電圧による故障および損傷
 - (ホ) 車両、船舶などに搭載された場合に生ずる故障および損傷
 - (ヘ) 仕上げの傷などで、お引渡し時に申し出がなかったもの
 - (ト) 瑕疵によらない自然の磨耗、劣化によるシーリング材の切れ、さび、かび、変質、変色、その他類似の事由による場合
 - (チ) 指定外の燃料・電源（電圧、周波数）・上水道の水質基準に適合しない井戸水などの使用および異常水質による故障および損傷
 - (リ) 凍結による破損
 - (ヌ) 維持管理の不備による汚れ、さび、給水管、排水管の詰まりなどの不具合
 - (ル) 取付設置説明書に記載された方法以外の取付設置内容に起因する損傷や故障
 - (ヲ) 契約時、実用化されていた技術では予防することが不可能な現象またはこれが原因で生じた事故による場合
 - (ワ) 保証期間経過後に申し出があったもの、または保証該当事項の発生後、速やかに申し出がなかったもの
 - (カ) 一般家庭・高齢者施設用以外（例えばその他業務用など）に使用された場合の故障および損傷
 - (コ) 苛性ソーダや強塩酸などの強い薬品を使用した場合の損傷
 - (ク) 硫黄やアルカリ分を含む入浴剤、温泉などの水質による浴槽表面および金具類の損傷
 - (ケ) 本書のご提示がない場合
 - (ク) 保証書にお引渡し年月日、お客様名、販売店名の記入のない場合（領収書などで左記内容がわかる場合はその限りではありません）、あるいは字句を書き替えられた場合
 - (ツ) 離島または離島に準じる遠隔地へ出張修理を行う場合の出張に要する実費
- 無料修理により取り外された部品・製品は、弊社の所有になります。
- 本書は日本国内においてのみ有効です。
- 本書は再発行いたしませんので大切に保管してください。
- お客様ご相談窓口は次項をご参照ください。

修理メモ

- ※ お客様にご記入いただいた個人情報は、保証期間内の無料修理対応およびその後の安全点検活動のために利用させていただく場合がございますのでご了承ください。
- ※ この保証書は、本書に明示した期間、条件のもとにおいて無料修理をお約束するものです。したがってこの保証書によって、保証書を発行している者（保証責任者）、およびそれ以外の事業者に対するお客様の法律上の権利を制限するものではありませんので、保証期間経過後の修理についてご不明の場合は、お買い上げの販売店またはお客様ご相談窓口にお問い合わせください。

保証とアフターサービス

よくお読みください

使いかた・お手入れ・修理などのご相談は

- まず、お買い上げの販売店へお申し付けください。
- お買い上げの際に記入されると便利です。

販売店名	
電話	
お引き渡し日	年 月 日

お引き渡し日・販売店名などの記入を確かめ、お買い上げの販売店からお受け取り、保管してください。

保証期間：お引き渡し日から本体2年間
(但し、電気部品は1年間)

■補修用性能部品の保有期間 7年

当社は、本製品の機能を維持するために必要な部品を、製造打ち切り後 7年保有しています。

修理を依頼されるとき

- まず、お買い上げの販売店へお申し付けください。

■ご連絡いただきたい内容

- ①品名
- ②品番
- ③お引き渡し日
- ④異常の状況 (できるだけ具体的に)

- 保証期間中は、保証書の規定に従って出張修理をさせていただきます。

- 保証期間を過ぎているときは、診断をして修理できる場合は、ご要望により修理させていただきます。

- 修理料金は次の内容で構成されています。
【技術料】 診断・修理・調整・点検などの費用です。
【部品代】 修理に使用した部品および補助材料代です。
【出張料】 お客様のご依頼により技術者を派遣する費用です。

※この商品は日本国内専用品ですので、日本国外で使用しないでください。万一、日本国外で使用された場合は、修理サービスはお受けになれません。

商品の情報はホームページでご確認ください。

パナソニック 住まい

検索

<https://sumai.panasonic.jp/>

■転居などでお困りの場合は、以下のお客様相談窓口にご相談ください。

ご使用の回線(IP電話やひかり電話など)によっては、回線の混雑時に数分で切れる場合があります。

消耗品・交換部品・後付パーツのご用命は

ハイ・パーツショップ 一般のお客様用

<https://sumai.panasonic.jp/parts/>

【受付時間】月～金/9:00～18:00 土・日・祝日/9:00～17:00



コーゴ パーツ
0120-055-802
※携帯電話からもご利用になれます。

※GW休暇・夏季休業・年末年始はお休みまたは受付時間を変更させていただく場合があります。

※ビジネスのお客様はお取引先の販売ルートへお問い合わせください。

●左記番号がご利用いただけない場合は…06-6906-1224



修理のご用命は

修理ご相談窓口 ※インターネットでの依頼も可能です。

<https://sumai.panasonic.jp/support/repair/>

【受付時間】月～土/9:00～19:00 日・祝日・年末年始/9:00～18:00



パナニイコー
0120-872-150
※携帯電話からもご利用になれます。

●左記番号がご利用いただけない場合は…06-6906-1090



商品の問い合わせは

住宅設備・建材商品ご相談窓口

<https://sumai.panasonic.jp/support/>

【受付時間】365日/9:00～18:00



個人のお客様 **0120-878-093**
法人のお客様 **0120-187-150**

●左記番号がご利用いただけない場合は…06-6780-5779

●左記番号がご利用いただけない場合は…06-6904-7270

※携帯電話からもご利用になれます。

●FAX… **0120-872-460**



Help desk for foreign residents in Japan Tokyo (03) 3256-5444 Osaka (06) 6645-8787
Open: 9:00 – 17:30 (closed on Saturdays / Sundays / national holidays)

※所在地、電話番号、受付時間などが変更になることがあります。

ご相談窓口におけるお客様の個人情報のお取り扱いについて

パナソニック株式会社およびグループ関係会社は、お客様の個人情報をご相談対応や修理対応などに利用させていただき、ご相談内容は録音させていただきます。また、折り返し電話をさせていただくために発信番号を通知いただいております。なお、個人情報を適切に管理し、修理業務などを委託する場合や正当な理由がある場合を除き、第三者に開示・提供いたしません。個人情報に関するお問い合わせは、ご相談いただきました窓口にご連絡ください。

パナソニックハウジングソリューションズ株式会社
水廻りシステム事業部

〒571-8686 大阪府門真市大字門真1048番地

© Panasonic Housing Solutions Co., Ltd. 2016-2023

OS0419-50224