

Q
28

タイプ別のメンテナンス準備方法は？

A パナソニックビルトイン食器洗い乾燥機は、すべて前面から配管接続部の点検が簡単にできる構造です。

下部収納キャビネット使用の場合

- ① 収納キャビネットの引き出しを取り出すと、内部の給・排水配管が見えます。
- ② 引き出しを取り出した状態でさらに点検口がある場合は、これを取り外すと給・排水配管の処置ができます。
- ③ 調整金具(または前ズレ防止金具)を外すと、簡単にキッチンから取り出すことができます。

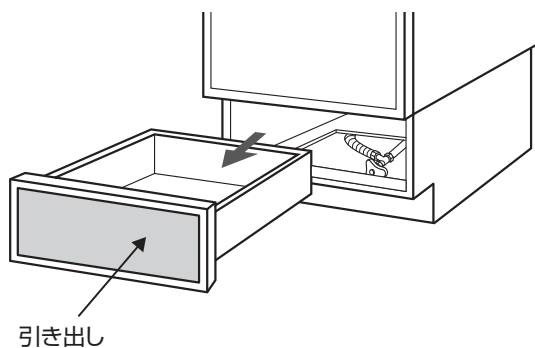
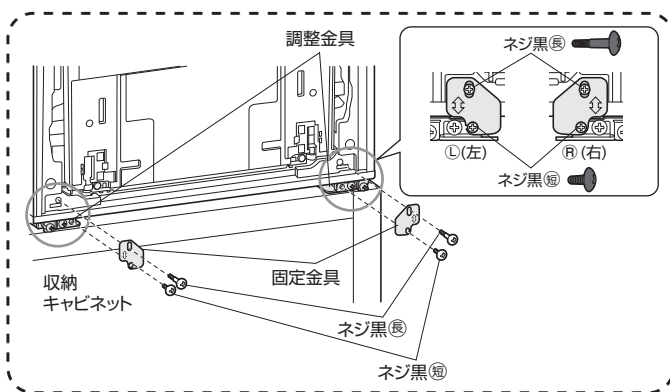

ディープタイプの場合

- ① 本体下部の点検口(ボデー-B)を取り外すと、給・排水管の点検ができます。
- ② 前配管の給排水ホースを外し、台枠の転倒防止用ネジを取り外すとキッチンから取り出すことができます。

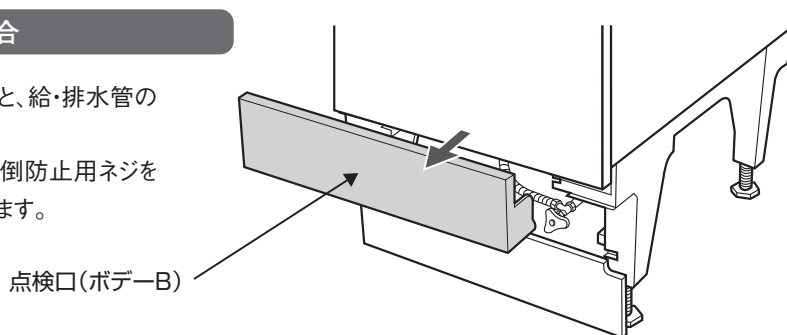

Q
29

寒冷地で、冬季長期間使用しない場合の注意点は？

A 凍結の恐れがある寒冷地の別荘や保養所などは、電磁給水弁の破損を防止するため、必ず「水抜き」を行なってください。(次ページ参照)

冬季長期間留守になる、凍結が心配される地域で、食洗機を設置される場合は必ず「水抜き弁」のある寒冷地仕様の止水栓を取り付けてください。

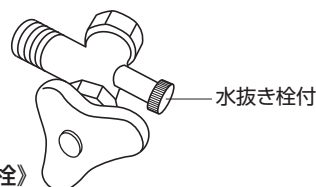

《寒冷地仕様アングル型止水栓》

知っトク! 周辺情報

冬季長期間ご使用にならない場合の水抜き方法 (機内給水経路)

冬季長期間ご使用にならない場合の水抜き方法

1 下部収納キャビネットの引き出し、または点検口 (ボデーB) をはずす。

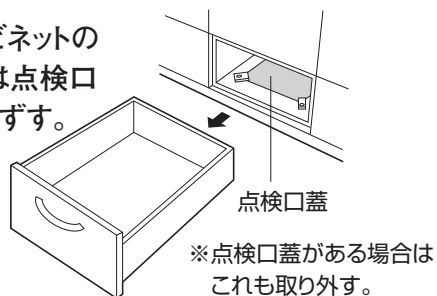

●給水(湯)ホースが止水栓に下図のように接続されています。

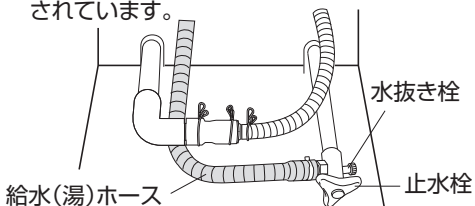

2 止水栓を閉じる。

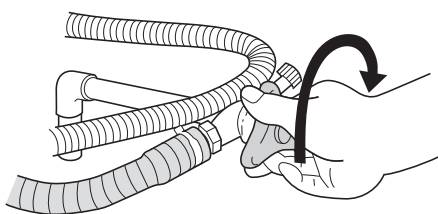

3 水抜き栓下部に水受けを置き、水抜き栓を取り外す。(木図参照)

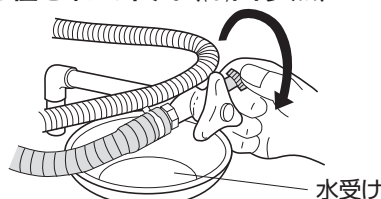

●水受けは約100 mLが受けられる皿またはトレーなどを準備する。(高さ25 mm以下)

4 電源を「入」にし、スタートボタンを押す。(給水弁が開放される)

●運転は「乾燥」以外いずれも可

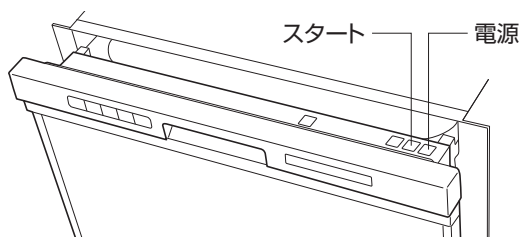

5 給水(湯)ホースを左右に振ったり、軽くたたいたりして衝撃を与える。

●水受けに残水が排出された後も水抜き栓開口部に乾いた布を押し当て、内部の水を吸いとる。(水滴が落ちなくなるまで)

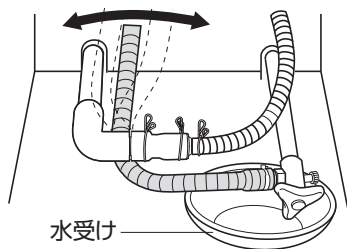

6 電源を「切」にし、排出水进行处理する。

7 水抜き栓を取り付ける。(必ず守ること)

●止水栓は再使用するまで閉じたままとする

8 収納キャビネットの引き出し、または点検口 (ボデーB) を取り付ける。

Q
30

「スタート」を押しても給水しないのですが、原因と対応策は？

A

給水不良の場合、約15分経過の後、異常報知します。(ランプが点滅し、ブザーが鳴ります。)

原因

- ①給水・給湯のアングル型止水栓が閉じられている。
- ②給水・給湯管のフィルター(ストレーナー)が目づまりしていると考えられます。

対応策

- ①ボデーBまたは収納キャビネットの引き出しを外し、アングル型止水栓を開栓してください。
- ②本体側給水ホース接続部のナットをゆるめ、フィルターを外し、掃除してください。

※給水ホースのナットの締付けすぎにご注意ください。締めすぎは水漏れの原因になります。

【お客様へ】断水や凍結以外の理由で、止水栓が開いていても上記給水不良エラーが発生した場合は、電源を切って販売店にご相談、またはサービス依頼をおすすめします。

Q
31

いっすい
 溢水検知はどんなときに働くの？

A

次のような場合、溢水センサーが水漏れを検知して、異常報知します。

- 誤って台所用洗剤を少しの量でも使用された場合、多量の泡が発生し、その泡が機外にもれてセンサーが動作します。
- ご使用中、給水弁の故障にもかかわらず給水が続いた場合や、タンクと洗浄ポンプならびに給水弁等の取付け部分より水漏れした場合等、溢水センサー(ボディー底部)が動作して、異常報知ブザー(ピー音)が鳴り、表示ランプが点滅します。食洗機の電源を切ることでブザーを停止させることはできますが、お客様がランプを消すことはできません。

《溢水(水漏れ)異常の場合の操作部表示》

NP-45KD9A/KD9W/KS9W NP-45MD9/MS9シリーズ	表示ランプが「赤色点滅」+「低温」と「強力」が点滅
NP-45VD9S/VS9S NP-45RD9/RS9シリーズ	「低温」と「強力」が点滅
NP-60MS8シリーズ NP-45MC6T	表示ランプが「赤色点滅」+「節電」と「強力」が点滅

【45K9/M9シリーズの場合】

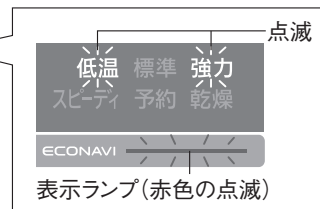

ご注意

ボデー底部に水漏れセンサー(異常報知機能)を備えています。輸送中にホース内等の残水が底部にたまったり、給排水接続時に水がこぼれたりしますと、水漏れセンサーが動作して、上図のようにランプが点滅し、ブザーが2分ごとに鳴ります。

【お客様へ】上記水漏れ不良エラーが発生した場合は、水道の元栓を閉め、至急設置を行った販売店にご連絡ください。

Q
32

排水不良で異常報知しました。原因と対応策は？

A 残さいフィルターを掃除してから再スタートしてください。それでも異常報知する場合、本体からの排水ホースが折れているか、排水管経路に異物がつまっていることが考えられます。

対応策

- ①電源を「切」にして、機器施工の際に排水ホースが折れていないか確認し、折れている場合は直してから再度運転を試みる。
- ②排水ホースが正常でも異常報知する場合は、排水管のつまりが原因と考えられます。管工事店に点検修理を依頼してください。

《NP-45K9/45M9シリーズの場合》

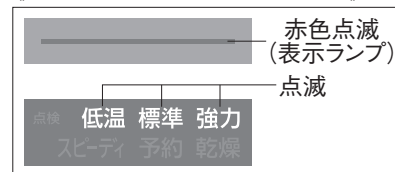

表示ランプ：赤色点滅
 「低温」「標準」「強力」が点滅

【お客様へ】上記水漏れ不良エラーが発生した場合は、水道の元栓を閉め、至急販売店にご連絡ください。

Q
33

「点検」ランプ※が点滅しています。どうすればいいの？

A ランプの点滅は点検時期が来たことをお知らせしています。「法定点検」を受けてください。

■NP-45MC6T 上面操作部の場合



- ・所有者登録されているお客様には、点検時期の6か月前から事前に点検についてのご案内を郵送しています。未登録のお客様にも点検時期到来をお知らせするために、通電から10年経過すると、このランプが点滅するように設定されています。
- ・ランプが点滅していても、食洗機は通常通りにご使用になることができます。(この点滅をお客様が解除することはできません。)
- ・法律によって、お客様には経年劣化による事故防止のために食洗機の「保守・点検」を受ける責務があります。
- ・パナソニックが定めた点検費用はお客様のご負担になります。また部品交換や修理が必要な場合には別途費用がかかります。

※2009年4月以降に製造された製品の場合。それ以前に製造された製品には「点検」ランプはありません。

【お客様へ】点検時期ではないのに点検ランプが点滅する場合は、販売店にご相談ください。