

16 ディープタイプ ドア面材型への買替え・後付け用部材

1 概要

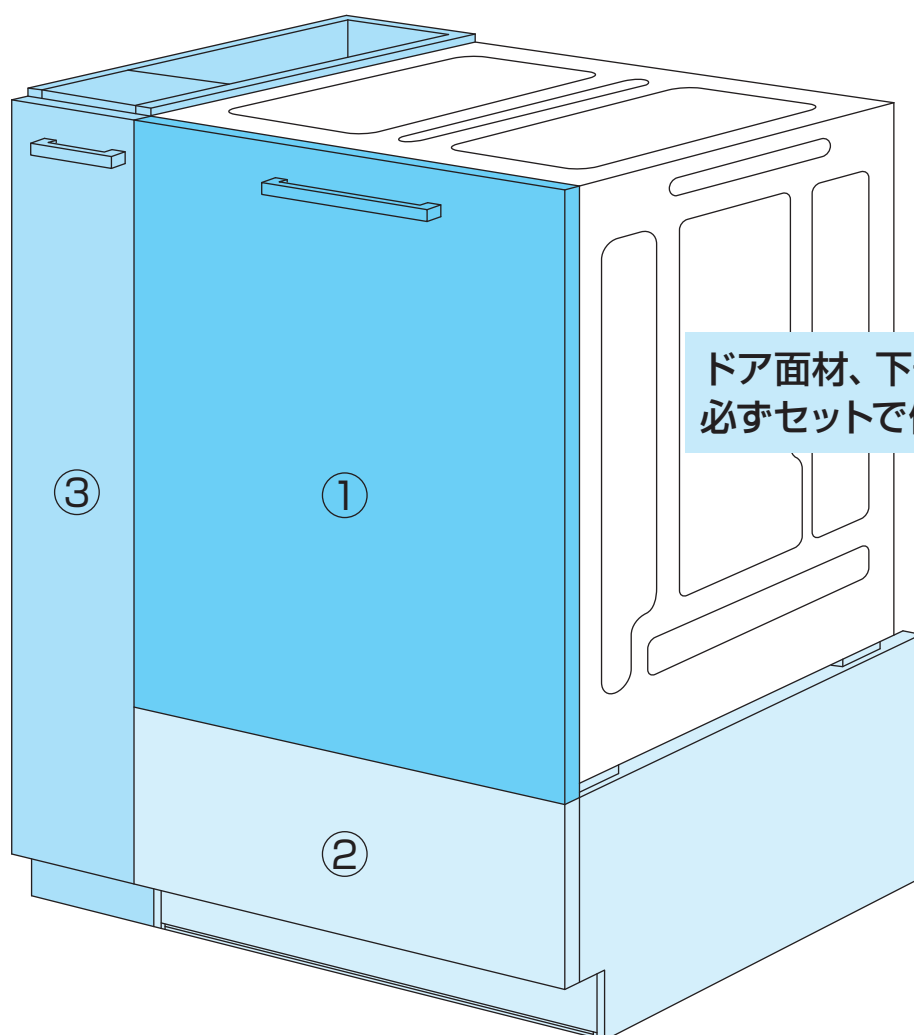

ドア面材、下部収納キャビネットは必ずセットで使用してください。

1: ドア面材
2: 下部収納 キャビネット
3: 幅 15cm サイド キャビネット

※ 図は NP-45KD9AP、AD1W です。

対応機種

※ディープタイプのドア面材タイプのみ

- NP-45KD9AP/45AD1W
- NP-45MD9WP/45BD1W

設置空間寸法

- 設置空間幅 : 45cm または 60cm のいずれか
- ワークトップ奥行き : 65cm 以上
- キッチン高さ : 80cm、85cm、90cm のいずれか

設置に関する注意

- 買替え・後付けを想定した部材です。
- ドア面材、下部収納キャビネットは、(キッチン間口60cmの場合は、幅15cmサイドキャビネットも) セットで使用してください。
- 食洗機本体に付属の脚ユニットは使用できません。

2 設置可否の判断

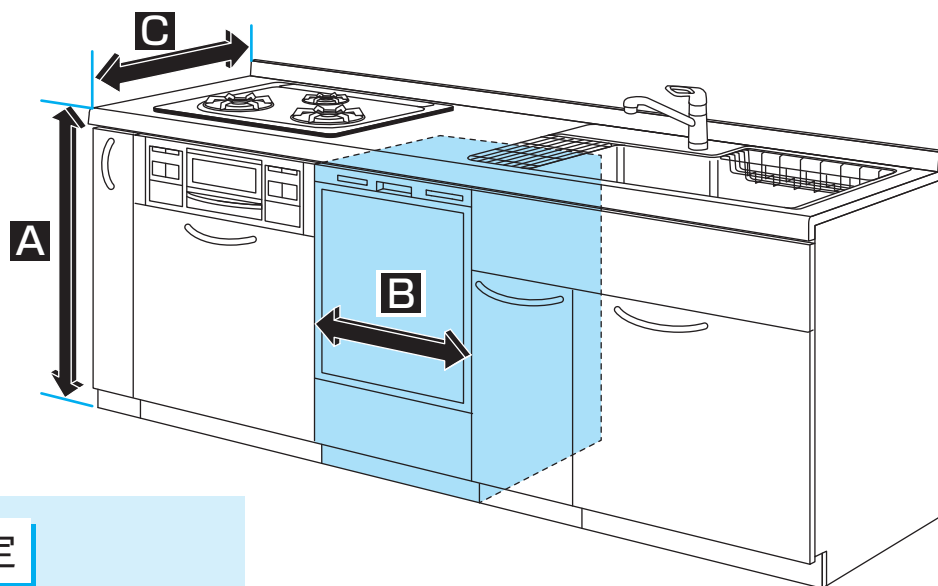

A キッチン高さの測定

80cm
85cm
90cm
のいずれかである

OK

NG

B キッチン間口(幅)の測定

45cm
60cm
のいずれかである

OK

NG

C キッチン奥行の測定

65cm以上
である

OK

NG

設置可能

設置不可

A キッチン高さの測定

床面からキッチンワークトップ上面までの高さを測定します

基準：80cm、85cm、90cmのいずれかであること

B キッチン間口(幅)の測定

キッチンの間口(既設食洗機の幅)を測定します

基準：45cmまたは60cmのいずれかであること

C キッチン奥行の測定

ワークトップ奥行を測定します

基準：65cm以上あること

- 既存の食洗機がミドルタイプの場合は設置状況やキッチンの構造を確認してください。
(買替え・後付け設置マニュアルの買替え編「3. 設置条件の確認と機種選定①」を参照)

16 ディープタイプ ドア面材型への買替え・後付け用部材

3 設置前、設置後の状態

幅45cm ディープタイプ → NP-45AD1 シリーズへの買替え例

設置前

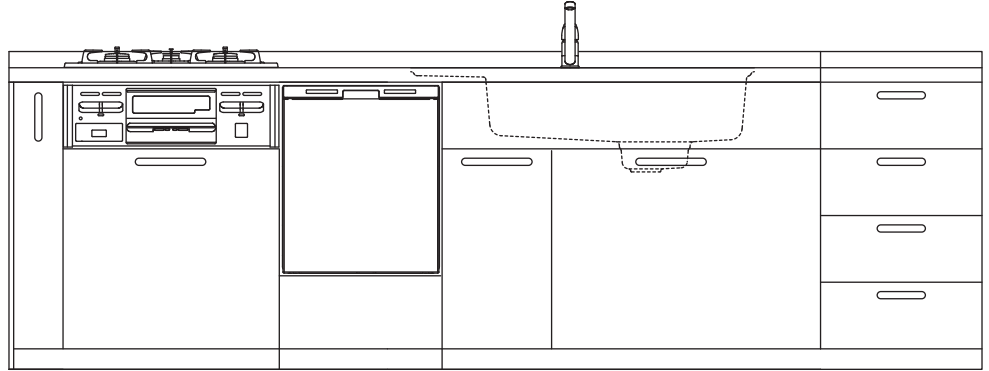

設置後

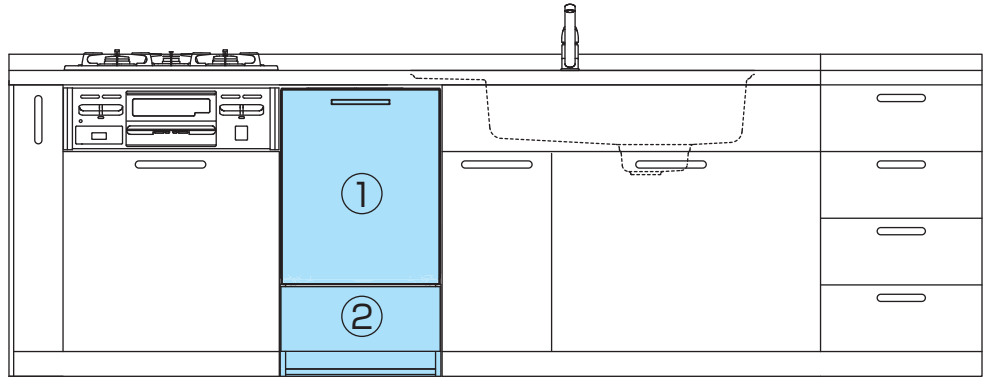

1: ドア面材 2: 下部収納キャビネット

NP-9103B (幅60cm機種) → NP-45AD1 シリーズへの買替え例

設置前

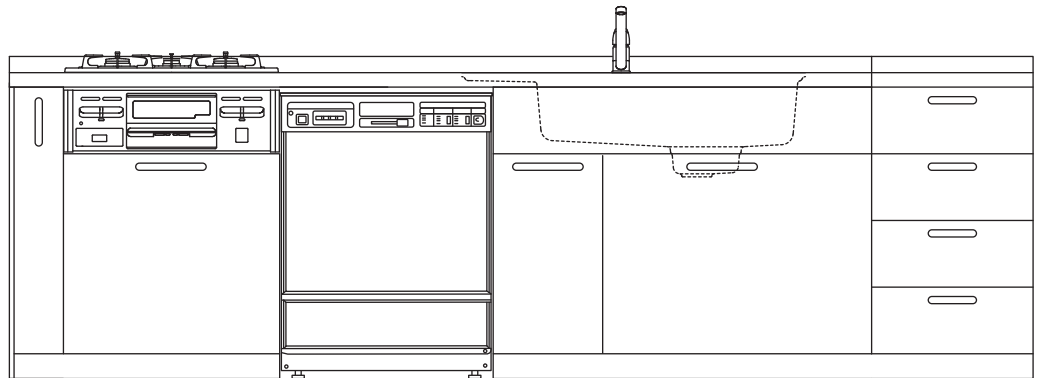



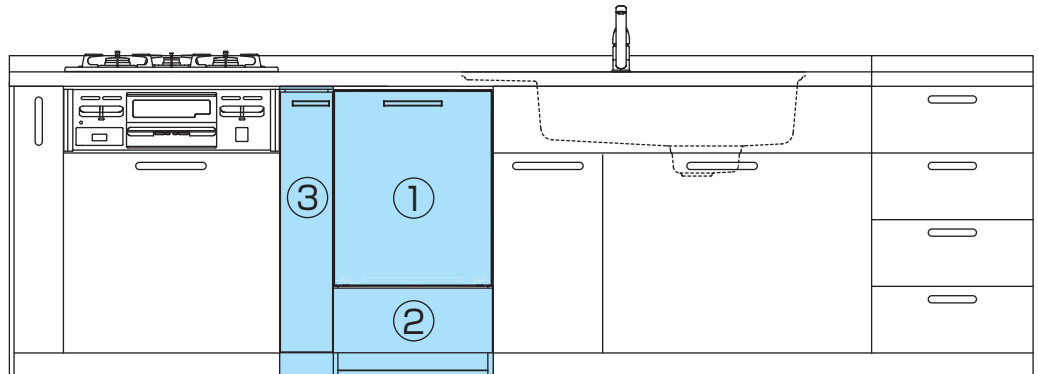





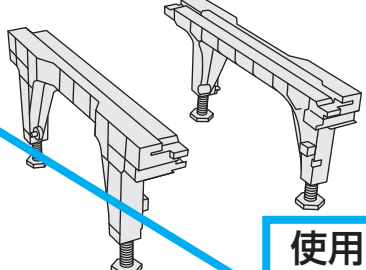
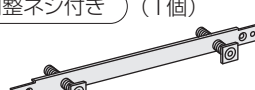
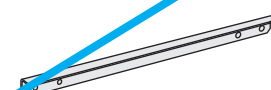

設置後

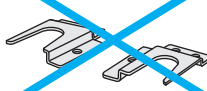
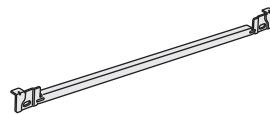

1: ドア面材 2: 下部収納キャビネット 3: 幅15cm サイドキャビネット

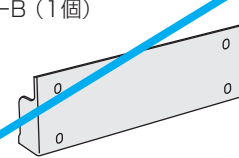
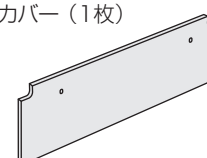
4 不要付属品について

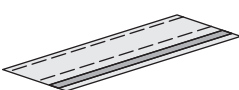
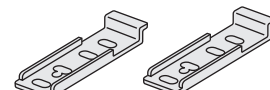
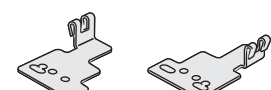
食洗機本体に同梱されている付属品のうち、①～⑫は使用しません。

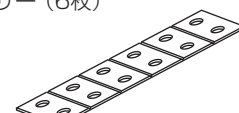
①台枠 (調整脚付き) (左右各1個) 		②前つぎ板 (調整ネジ付き) (1個) 
使用しません		
③後つぎ板 (1個) 	④転倒防止金具 (2個) 	⑤調整脚固定金具 (各1個) 
⑥前ズレ防止金具 (1個) 	⑦木ネジ (4×30) ●①横連結用  ×4本	⑧ネジ (5×15) ●⑤取り付け用  ×5本
⑨ネジ (4×14) ●②・③・④・⑥取り付け用  ×8本	⑩ボデーB (1個) 	⑪ケコミカバー (1枚) 
⑫ネジ (黒色) (4×20) ●⑪取り付け用  ×2本	⑬ホースバンド (1個) 	⑭フィラー (1個) 
⑮面材取り付け金具A (2個) 	⑯面材取り付け金具B(L),(R) (各1個) 	⑰ネジ (4×14) ●⑩・⑮・⑯取り付け用  ×12本
⑱スペーサー (6枚) 		

※ ドア面材の固定は、同梱付属品の⑮～⑱を使用します。

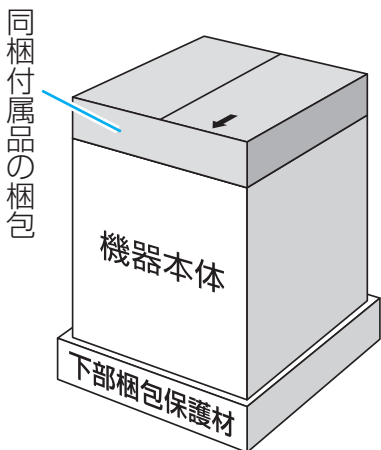

上部梱包材を外したイメージ

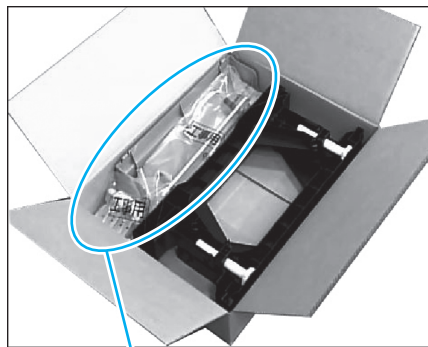

梱包内に封入されている部品のうち使用するものは表の⑬～⑱までで、残りは廃棄します。

16 ディープタイプ ドア面材型への買替え・後付け用部材

5 ドア面材の選定

面材の選定

必ず専用下部収納キャビネットとセットで使用してください。

NP-45KD9AP/AD1W用(取っ手付き)
 ※ドア面材取り付け金具、ネジは、食洗機本体同梱品を使用。 単位：mm

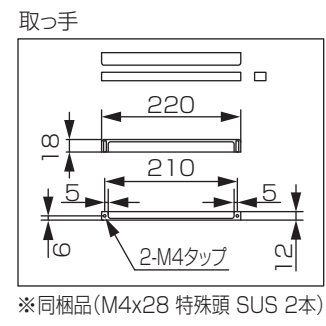
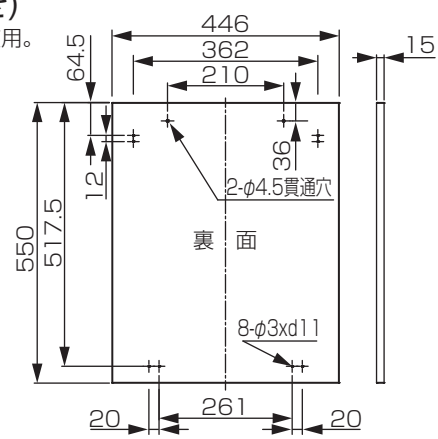
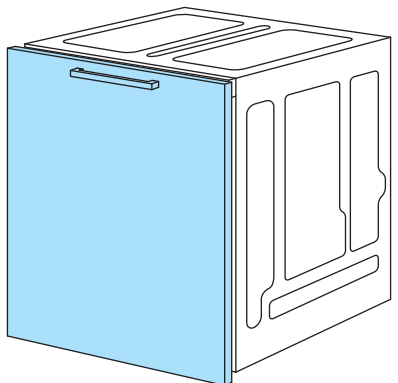

NP-45MD9WP/BD1W用

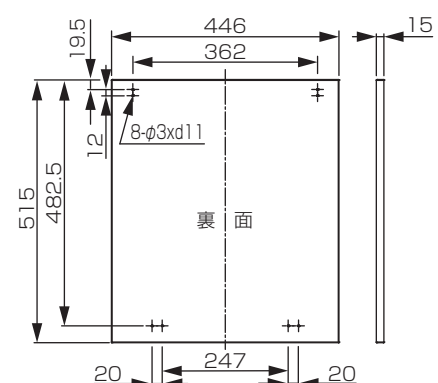
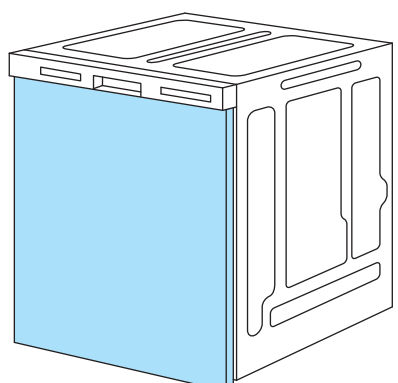

NP-45MD9WP/BD1Wへの
 ドア面材取り付け時のご注意*

- 面材取り付け金具をドア面材に取り付ける際、食洗機本体同梱のドア面材取付用ネジは長さ17mmと面材の厚みを超えるため、絶対に使用しないでください。誤って使用すると、ネジがドア面材から出てしまいます。
- 面材取り付け金具を取り付ける際は、必ず本体同梱部品の台枠組み立て用のネジ(4×14mm)を使用してください。
 (台枠設置不要のため流用可)

※ フラットスペーサーを使用しない場合

- NP-45KD9AP、45AD1Wの場合：AD-NPDFM45**から選択
- NP-45MD9WP、45BD1Wの場合：AD-NPDSM45**から選択
- 品番末尾の「**」には扉柄記号 LW:ビューティホワイト LB: ベージュ JJ: ダークグレーのいずれかが入ります。

ドア面材仕様一覧

品名	品番	扉柄(色)	仕様	適応機種	希望小売価格(工事費別、税込)
ドア面材 (フル面材)	AD-NPDFM45LW	ビューティホワイト	取っ手付き	NP-45KD9AP NP-45AD1W	27,500円 (税抜 25,000円)
	AD-NPDFM45LB	ベージュ			
	AD-NPDFM45JJ	ダークグレー			
ドア面材	AD-NPDSM45LW	ビューティホワイト	取っ手無し	NP-45MD9WP NP-45BD1W	26,950円 (税抜 24,500円)
	AD-NPDSM45LB	ベージュ			
	AD-NPDSM45JJ	ダークグレー			

(パナソニック リビング(株) システム部材開発センター扱い)

6 下部収納キャビネットの選定

下部収納キャビネットの選定

必ずディープタイプ用ドア面材とセットで使用してください。

※H
 キッチン高さ800mm：207mm
 キッチン高さ850mm：257mm
 キッチン高さ900mm：307mm
 ※H1
 キッチン高さ800mm：131mm
 キッチン高さ850mm：181mm
 キッチン高さ900mm：231mm

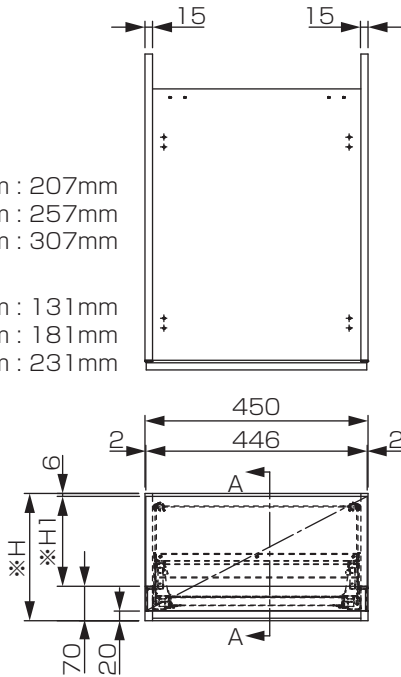

※固定金具類は下部収納キャビネットに同梱
 ※ディープタイプ専用部材

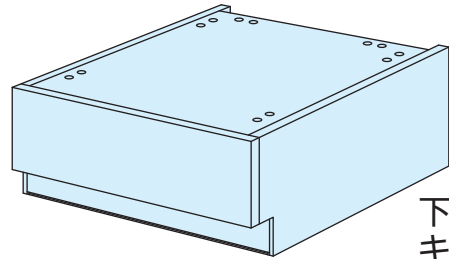

下部収納
キャビネット

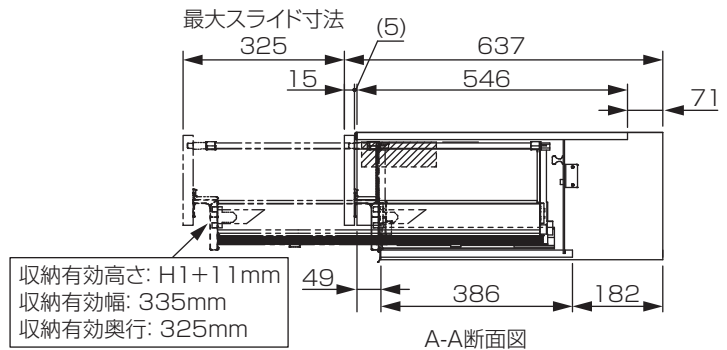

収納有効高さ: H1+11mm
 収納有効幅: 335mm
 収納有効奥行: 325mm

単位：mm

- キッチン高さ80cmの場合：AD-NPF4ST80**から選択
- キッチン高さ85cmの場合：AD-NPF4ST85**から選択
- キッチン高さ90cmの場合：AD-NPF4ST90**から選択
- 品番末尾の「**」には扉柄記号 LW: ビューティホワイト LB: ベージュ JJ: ダークグレーのいずれかが入ります。

下部収納キャビネット仕様一覧

品名	品番	扉柄(色)	寸法(mm)	希望小売価格(工事費別、税込)
下部収納キャビネット キッチン高さ80cm用	AD-NPF4ST80LW	ビューティホワイト	W450×H207 ×D637	45,100円 (税抜41,000円)
	AD-NPF4ST80LB	ベージュ		
	AD-NPF4ST80JJ	ダークグレー		
下部収納キャビネット キッチン高さ85cm用	AD-NPF4ST85LW	ビューティホワイト	W450×H257 ×D637	46,200円 (税抜42,000円)
	AD-NPF4ST85LB	ベージュ		
	AD-NPF4ST85JJ	ダークグレー		
下部収納キャビネット キッチン高さ90cm用	AD-NPF4ST90LW	ビューティホワイト	W450×H307 ×D637	47,300円 (税抜43,000円)
	AD-NPF4ST90LB	ベージュ		
	AD-NPF4ST90JJ	ダークグレー		

(パナソニックリビング(株) システム部材開発センター扱い)

16 ディープタイプ ドア面材型への買替え・後付け用部材

7 幅15cm サイドキャビネットの選定 1

サイドキャビネットの選定

既設の食洗機の幅が60cmの場合は、サイドキャビネットが必要です。

サイドキャビネット 単位：mm

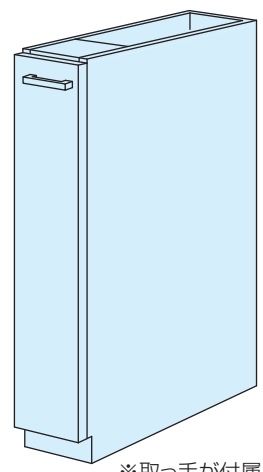

※取っ手が付属します。

- ※H
 キッチン高さ800mm：762mm
 キッチン高さ850mm：812mm
 キッチン高さ900mm：862mm
- ※H1
 キッチン高さ800mm：682mm
 キッチン高さ850mm：732mm
 キッチン高さ900mm：782mm
- ※H2
 キッチン高さ800mm：476mm
 キッチン高さ850mm：526mm
 キッチン高さ900mm：576mm

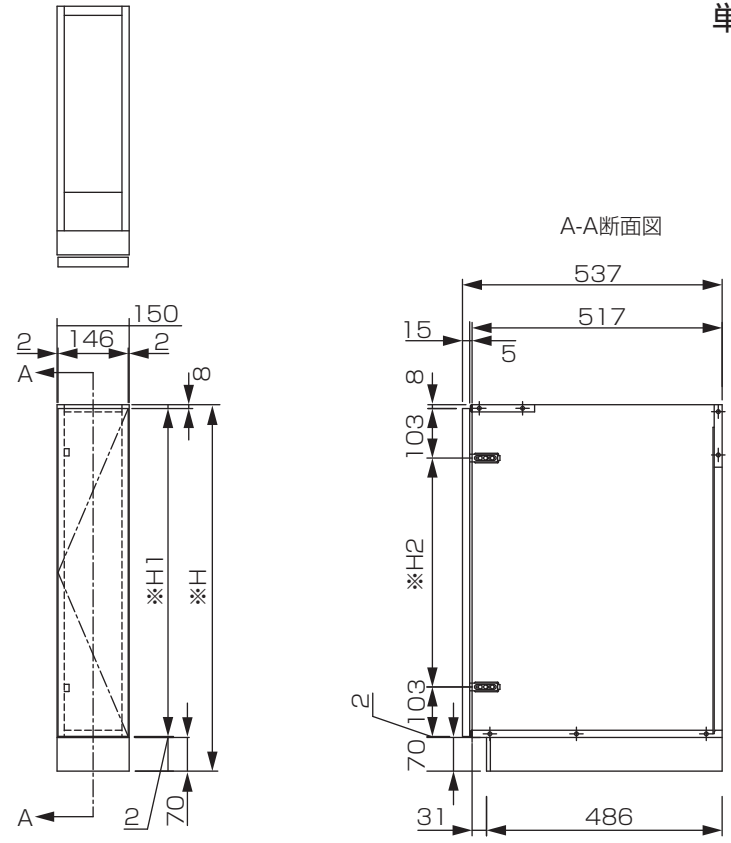

※本図はL仕様(左開き)を示しており、R(右開き)は左右対称となります。

キッチンの使い勝手に合わせた扉の開き方を選定してください。

※コンロ側に設置した場合を示す 単位：mm

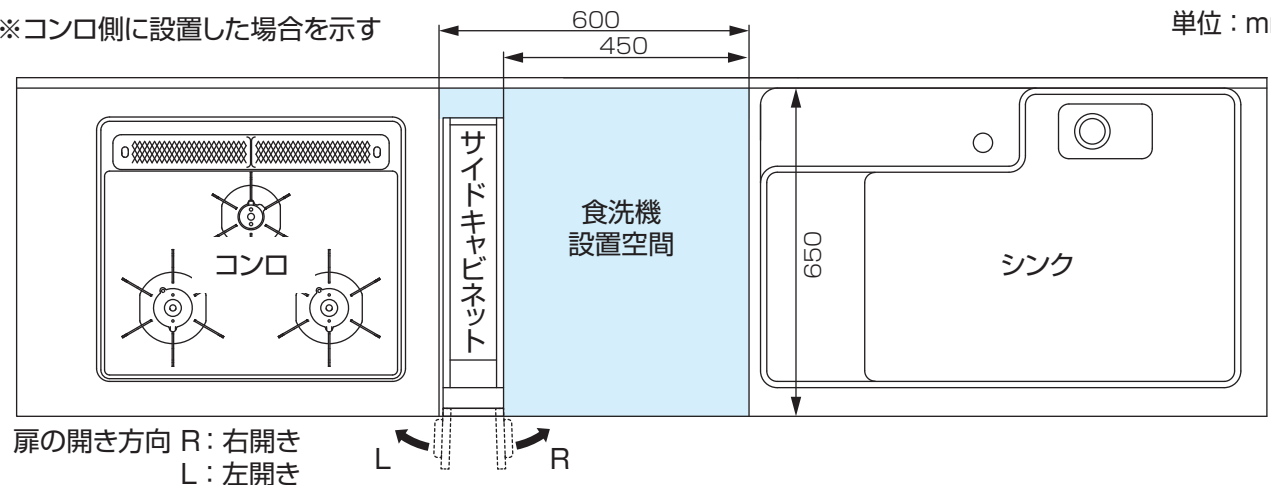

シンクとコンロの位置関係から、食洗機本体の右左どちらにキャビネットを設置するとよいか、また、扉は右左のどちら開きがよいかを検討してください。

- 図のキッチンであればコンロ側に左開きのサイドキャビネットを設置することをお勧めします。

8 幅 15cm サイドキャビネットの選定 2

CHECK!

サイドキャビネットを設置する場合は、シンク下の既設配管の位置を確認してください。サイドキャビネットが配管に接触して、設置できないおそれがあります。接触しない側に設置するか、配管の変更が必要です。(一般的に配管は右寄りに設置されます)

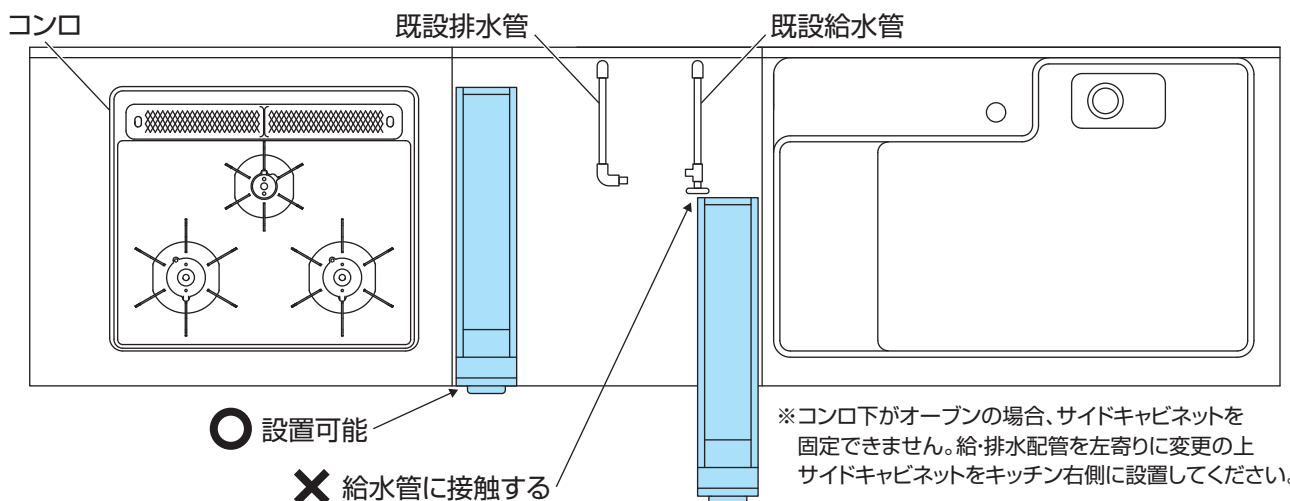

キッチン高さ、扉の開き方に合わせてサイドキャビネットを選択してください。

- キッチン高さ 80cm の場合：AD-NPC1D(R/L)80 ** から選択
- キッチン高さ 85cm の場合：AD-NPC1D(R/L)85 ** から選択
- キッチン高さ 90cm の場合：AD-NPC1D(R/L)90 ** から選択
- 品番末尾の「**」には扉柄記号 LW:ビューティホワイト LB:ベージュ JJ:ダークグレーのいずれかが入ります。
- 品番中の (R/L) は扉の開き方によって R (右開き) または L (左開き) のいずれかが入ります。

幅 15cm サイドキャビネット仕様一覧

品名	品番	扉柄(色)	寸法(mm)	希望小売価格(工事費別、税込)
幅 15cm サイドキャビネット キッチン高さ 80cm用	AD-NPC1D(R/L)80LW	ビューティホワイト	W150 × H762 × D537	27,500円 (税抜25,000円)
	AD-NPC1D(R/L)80LB	ベージュ		
	AD-NPC1D(R/L)80JJ	ダークグレー		
幅 15cm サイドキャビネット キッチン高さ 85cm用	AD-NPC1D(R/L)85LW	ビューティホワイト	W150 × H812 × D537	28,600円 (税抜26,000円)
	AD-NPC1D(R/L)85LB	ベージュ		
	AD-NPC1D(R/L)85JJ	ダークグレー		
幅 15cm サイドキャビネット キッチン高さ 90cm用	AD-NPC1D(R/L)90LW	ビューティホワイト	W150 × H862 × D537	29,700円 (税抜27,000円)
	AD-NPC1D(R/L)90LB	ベージュ		
	AD-NPC1D(R/L)90JJ	ダークグレー		

(パナソニックリビング(株) システム部材開発センター扱い)