

[対象品番]

- NP-P60X1P1
 - NP-P60X1S1
- シリーズ

[別途調達準備品]

- 片ナットエルボ
(給水接続部の曲がり
余裕に応じて)



呼び径:13 ネジ径:G1/2

■ 本体寸法図

単位: mm

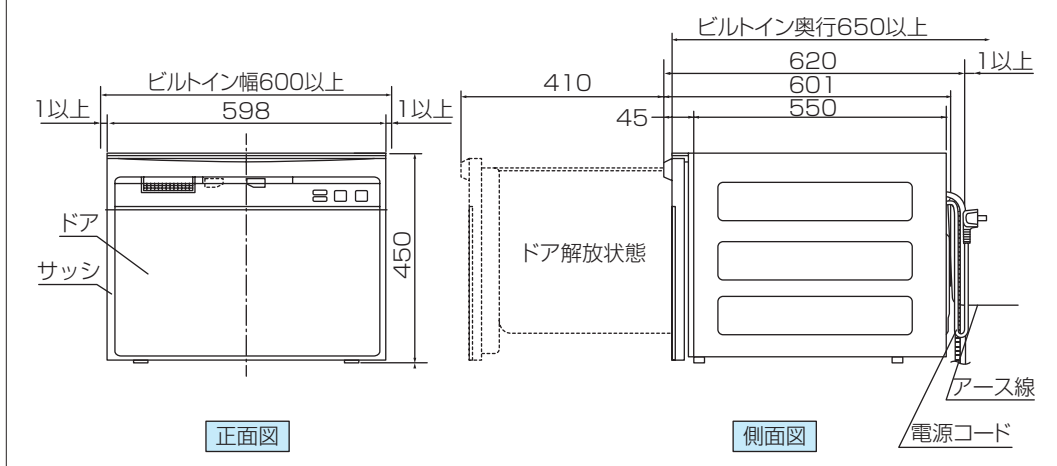

施工前の状態

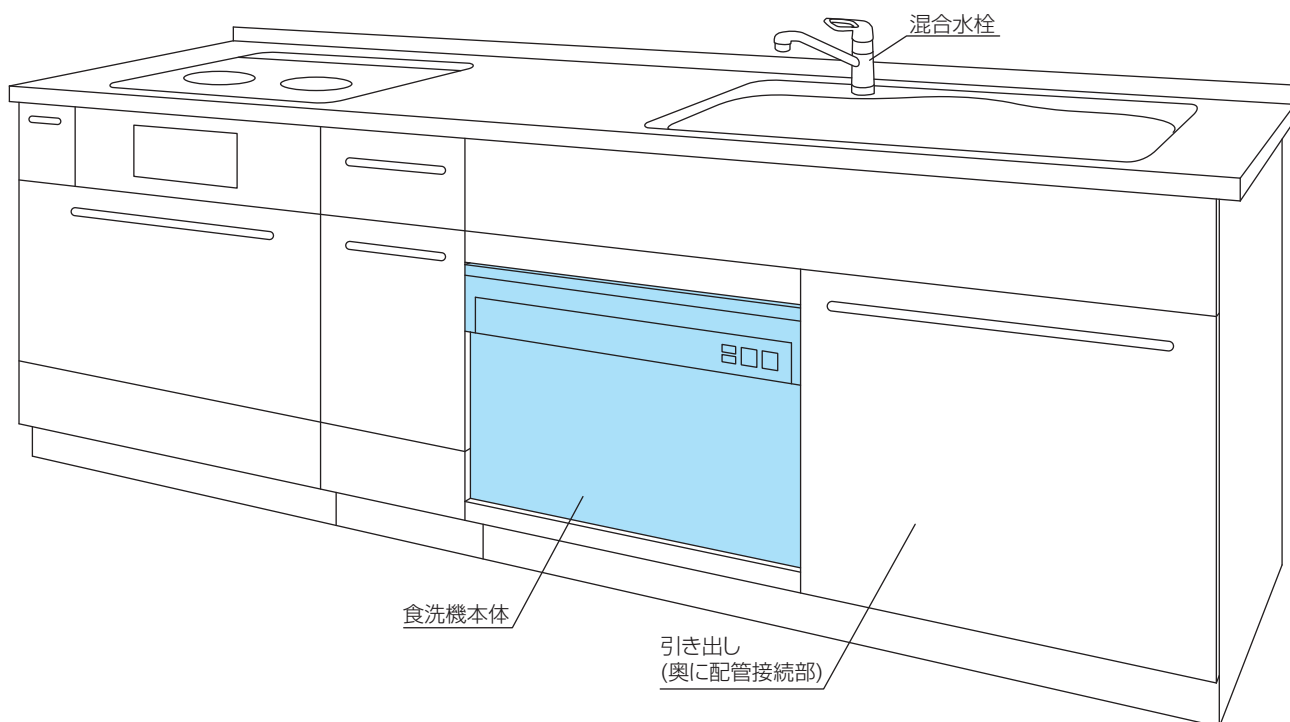

● 作業のポイント

この施工例はキッチンの中央部、シンク下に食洗機が設置されている施工例になります。

食洗機右側の引き出し奥が配管スペースになっているので、引き出しを取り外して配管、電源にアクセスできます。

既設の食洗機 (施工例では NP-P60X1 シリーズ) を取り外したのち、キッチンの床板に取り付けられた転倒防止金具類を撤去します。撤去後、新たに取り付ける食洗機 (施工例では NP-60MS8S) に同梱の転倒防止金具類を取り付けたくうえで食洗機を取り付けます。

※ 転倒防止金具、前ズレ防止金具は、形状が異なるため再使用できません。

※ キッチンによっては床板が金属製の場合があります。

1 現状機器の取り外し・引き抜き

1 給・排水管の取り外し

1) シンク下部の引き出しを外します。

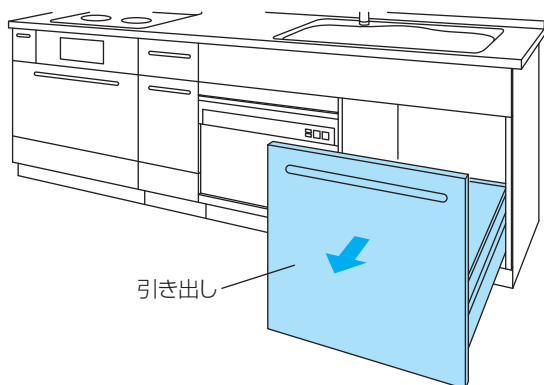

2) 食洗機の周辺に飾り板等が取り付けられている場合は、傷付きを防止するために取り外します。

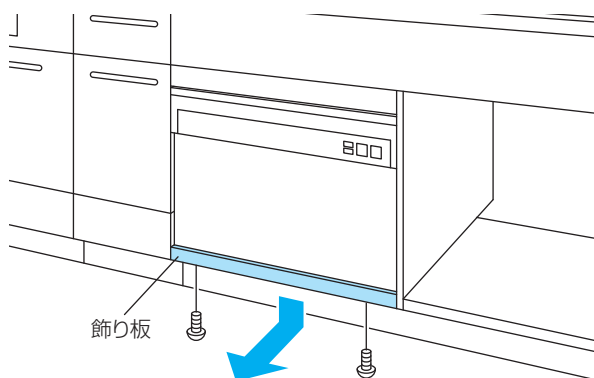

3) 止水栓を止め、給・排水ホースの接続を外します。

4) 電源コード、アース線の接続を外します。

取り外し前にしっかり閉める

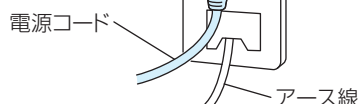

〔電源、アース線〕

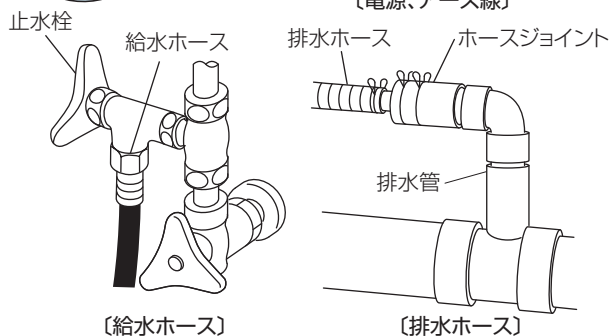

2 本体の引き抜き

1) ドアを少し引き出し、前ズレ防止金具を固定しているネジを取り外します。

2) 前ズレ防止金具を右にずらして取り外します。

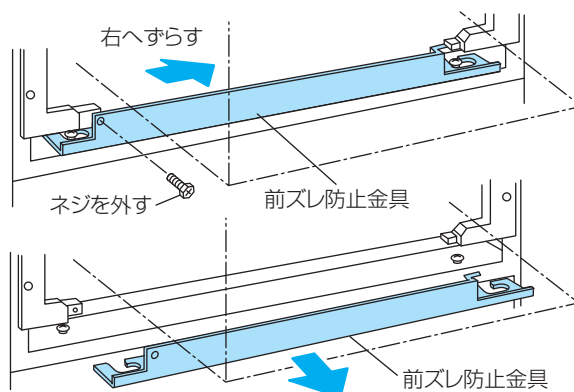

前ズレ防止金具の形状は、機種ごとに異なります。事前に既設機種の取付設備説明書にてご確認ください。

3) 本体を持って水平方向に引っ張り、食洗機本体を引き抜きます。

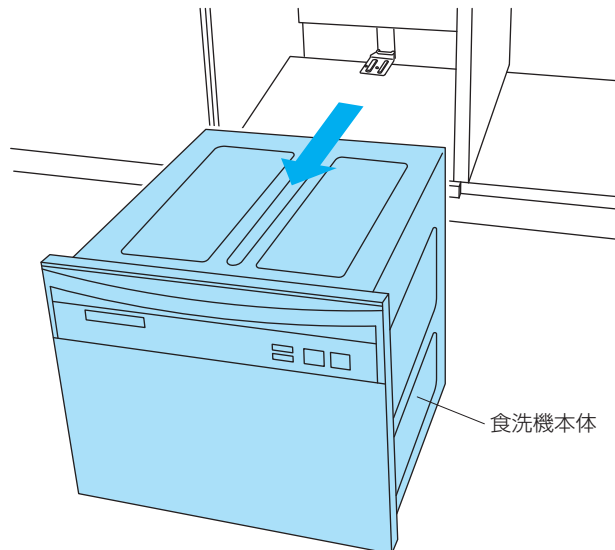

4) 段付きネジおよび転倒防止金具を取り外します。

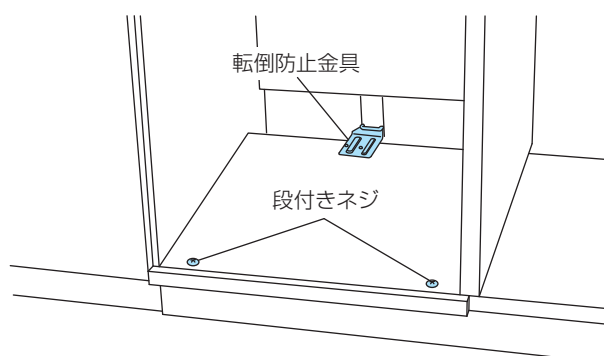

2 入れ替え機器の準備と設置

食洗機本体に同梱の取付設置説明書の内容を十分に理解の上設置してください。
特に、「安全上のご注意」は必ず確認してください。

1 金具の取り付け

- 1) 本体同梱の型紙に記載されている手順に従って型紙をテープ等でキッチン底板上に貼り付け、先に外した金具類の穴位置を確認してください。

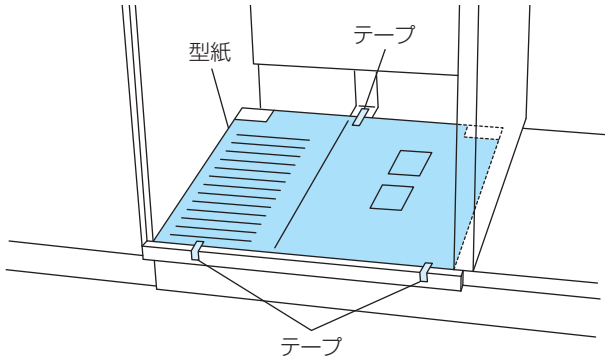

- 2) 型紙を取り外し、同梱の転倒防止金具および前ズレ防止金具に、確認した穴位置と同じ記号の刻印に油性ペンなどで印を付けます。
- 3) 印を付けた転倒防止金具の刻印位置と下穴を合わせ、同梱のネジ(長)で取り付けます。
- 4) 型紙にチェックした穴位置で前ズレ防止金具も同じ要領で、同梱のネジ(長)で取り付けます。

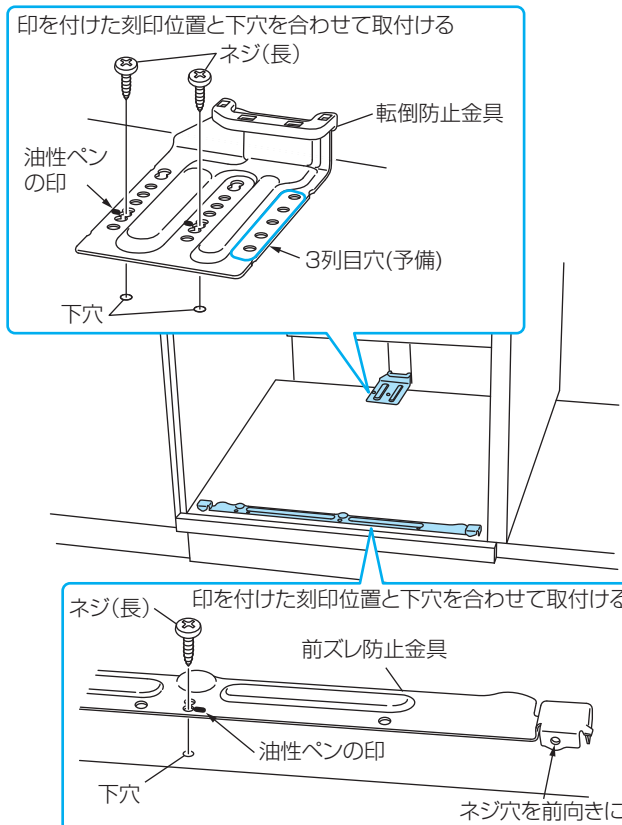

※取付穴位置は参考です。

2 スペースの選定

- 1) 食洗機設置後、本体が左右に移動しないようにスペーサーを取り付けます。
- 2) 食洗機を設置する空間の間口寸法を測定します。
- 3) 間口寸法から本体の幅(557mm)を引いた寸法が、必要なスペーサーの厚さになります。

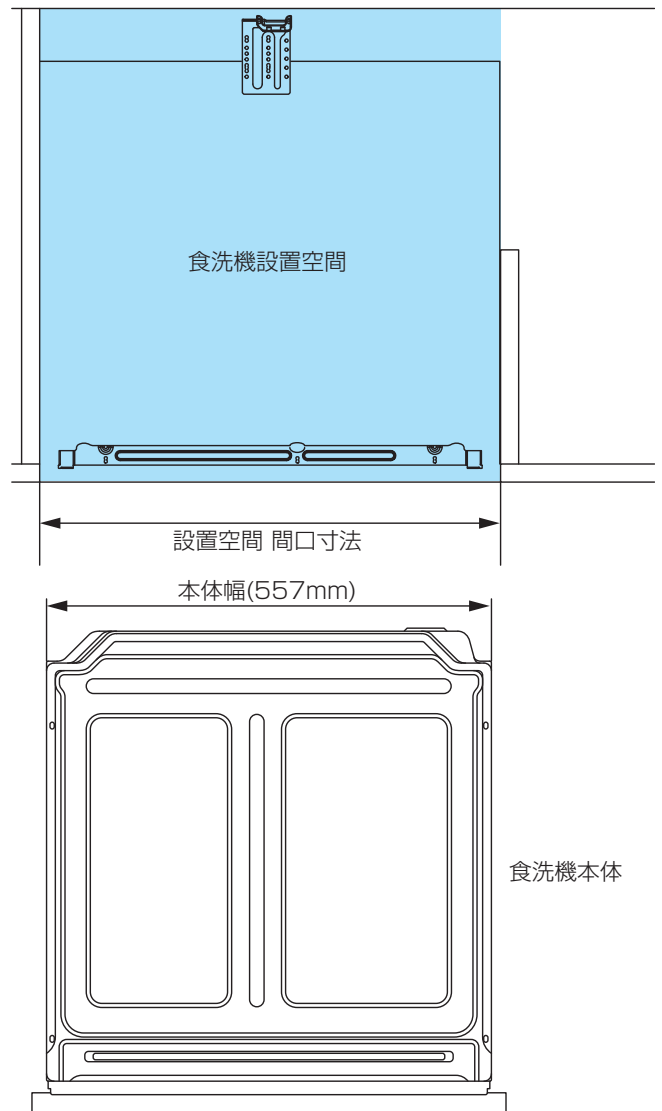

- 4) 設置空間の間口寸法が570mmの場合、本体とキャビネット側板とのすき間は片側が6.5mmとなります。
この場合、食洗機本体に同梱の6mmのスペーサーを選定し、貼り付けてください。
本体同梱のスペーサーでは寸法が合わない場合は適切な寸法のを現地調達してください。

③ スペーサーの取り付け

- 1) 選定したスペーサーを取り付けます。

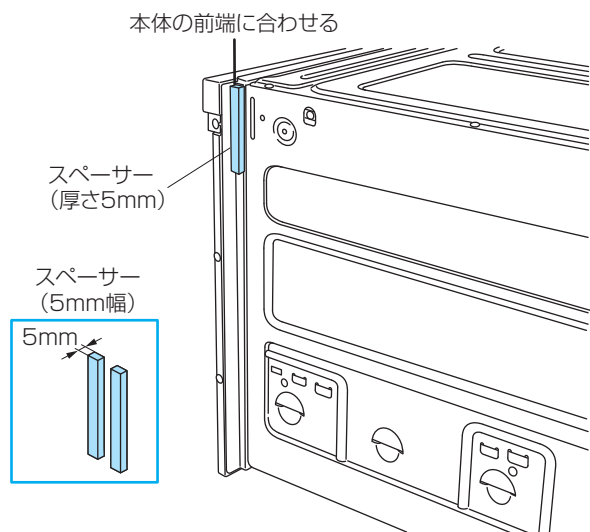

- 2) 上図は食洗機本体に同梱の厚さ5mmのスペーサーを取り付ける場合の例になります。スペーサーの取り付け方法については、食洗機同梱の取付設置説明書も参照してください。

④ コード類の束ね (左側設置)

食洗機の設置位置によって、ホース、コード類の束ね方が異なります。

- 1) 電源コード、アース線、給・排水ホースを束ね、ホースホルダーで図のように固定します。
- 2) 給水ホースを引き出しやすくするために、給水ホース先端に、ワイヤー（現地調達）を取り付けます。

<左側設置の場合>

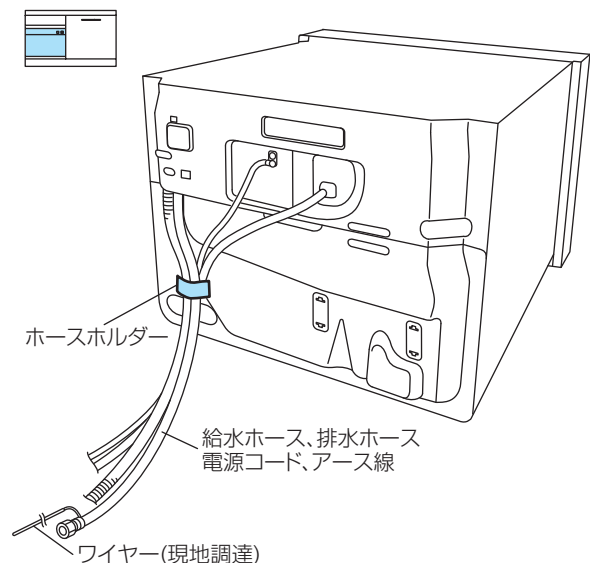

⑤ コード類の束ね (右側設置)

食洗機の設置位置によって、ホース、コード類の束ね方が異なります。

- 1) 電源コード、アース線、給・排水ホースを、ビニールテープおよびホースホルダーで図のように固定します。
- 2) 給水ホースを引き出しやすくするために、給水ホース先端に、ワイヤー（現地調達）を取り付けます。

<右側設置の場合>

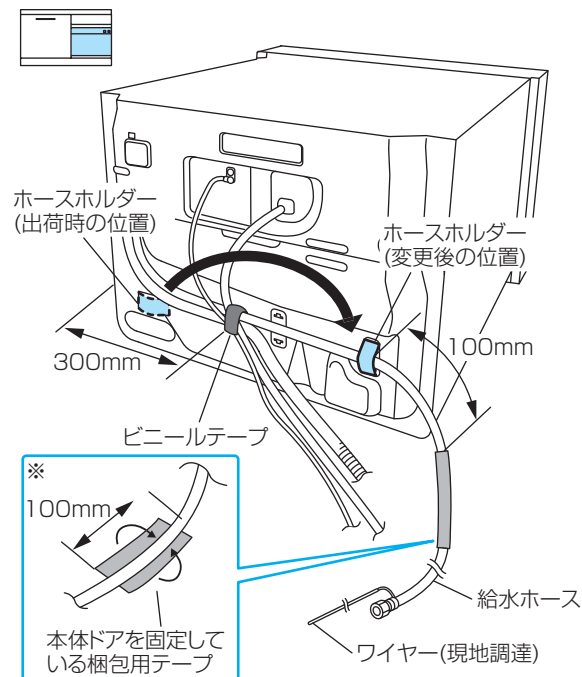

※ビルトイン時に、給水ホースを通しやすくするために行います。

⑥ フィラーの取り付け

- 1) 食洗機同梱の取付設置説明書を参照して、フィラーを取り付けます。

7 食洗機本体の据え付け

- 1) 排水ホース、電源コード、アース線を通して、排水口側に引き寄せます。
- 2) 給水ホース先端に取り付けたワイヤーを通して、給水接続部側に引き寄せます。

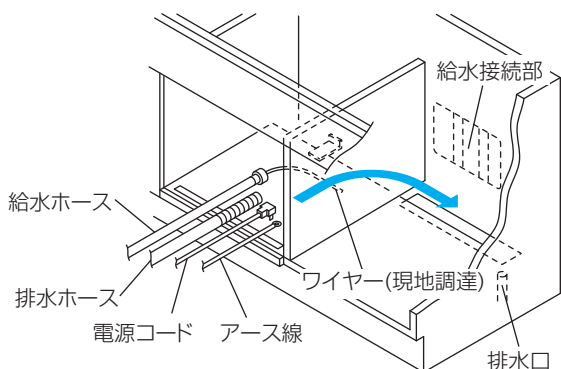

- 3) 食洗機を両手で持ち上げ、キッチン底板前部に食洗機後端部をのせた状態で、給水ホース、排水ホースをシンク側へ寄せながら押し込みます。

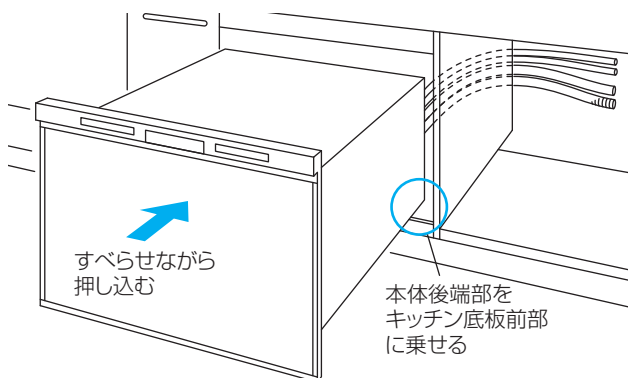

- 4) 本体を取納キャビネットの上を滑らしながら押し込み、約200mm押し込みを残した位置でいったん止め、給水ホース、排水ホース、電源コード、アース線をシンク側へ引き寄せます。

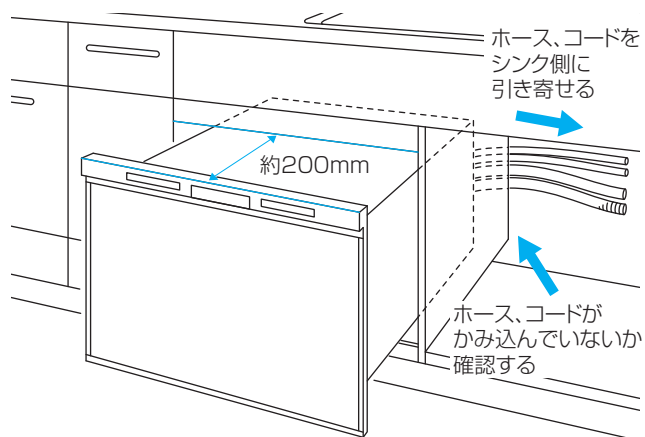

- 5) 本体をさらに押し込み、5cm程度残したところでいったん止め、給水ホース、排水ホース、電源コード、アース線をシンク側へ引き寄せます。

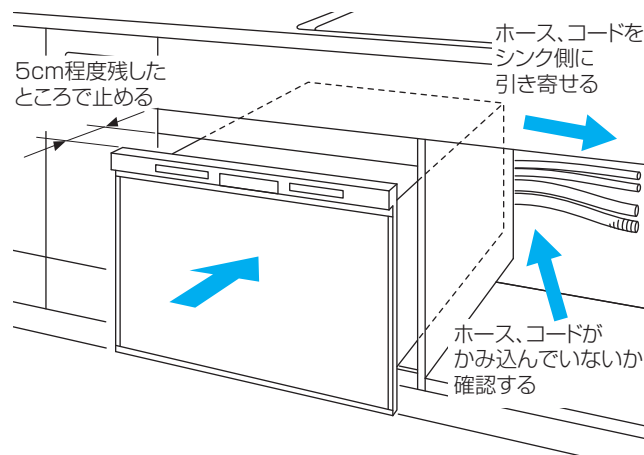

- 6) 本体を転倒防止金具にはまり込むまで押し込みます。

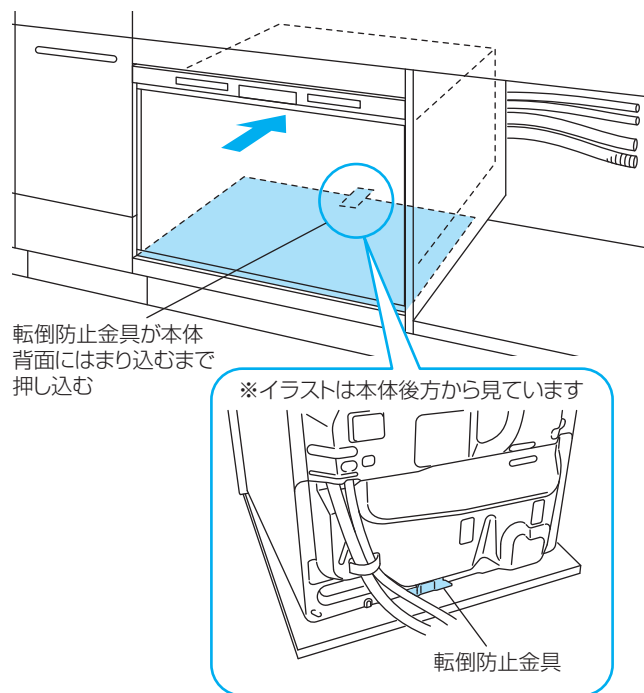

- 7) 前ズレ防止金具 B を六角ネジで取り付けます。

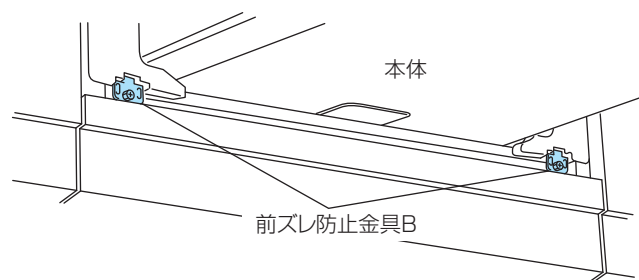

8 電源コード・アース線の接続

- 1) 食洗機同梱の取付設置説明書を参照して、電源コード、アース線を接続します。



9 給・排水配管との接続

- 1) 食洗機同梱の取付設置説明書を参照して、フィルターを介して給水ホースを接続します。
- 2) 接続の際、給水ホースの折れ曲がりや、食洗機本体への干渉がある場合は、片ナットエルボを介して給水ホースの接続方向を変更してください。

〔通常の接続例〕

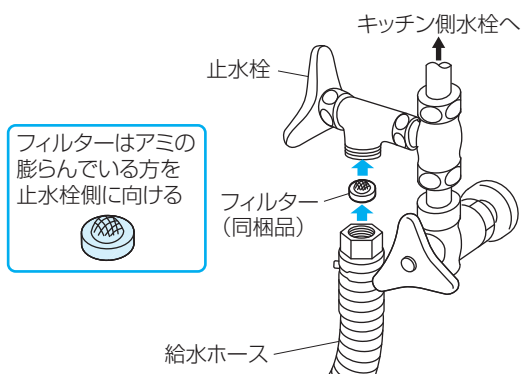

〔片ナットエルボを介した接続例〕

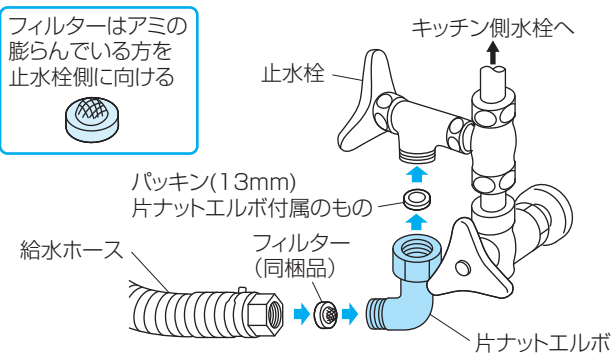

- 3) 食洗機同梱の取付設置説明書を参照して、排水ホースをホースジョイントを介して接続します。

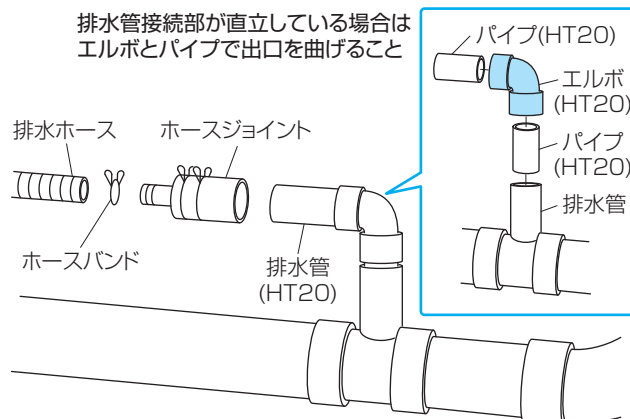

10 試運転の実施

- 1) 食洗機同梱の取付設置説明書を参照して、試運転を実施します。

11 水漏れの確認

- 1) 食洗機同梱の取付設置説明書を参照して、水漏れの有無を確認します。

12 各部復元

- 1) 飾り板等を取り外した場合は、取り付けます。

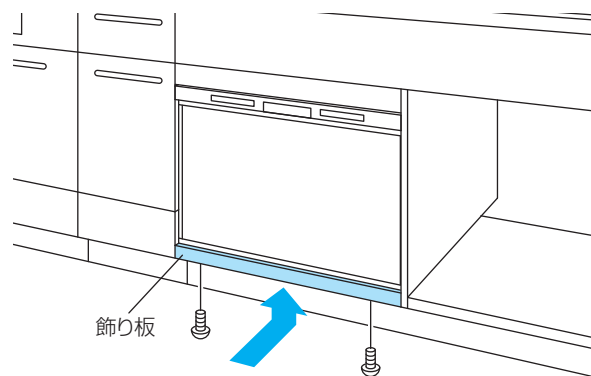

- 2) 引き出しを取り付けます。

