

6 買替え施工の手順

パナソニック 製品からの
買替え **4**

幅45cm
機種

[対象品番]

- NP-P45F1P1
- NP-P45F1S1

[別途調達準備品]

- 片ナットエルボ
(給水接続部の曲がり
余裕に応じて)



呼び径:13 ネジ径:G1/2

■ 本体寸法図

単位: mm

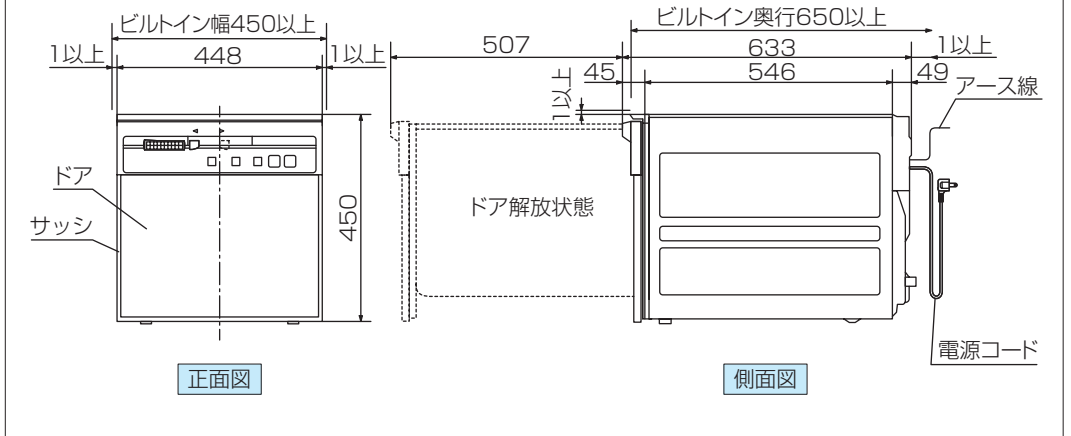

施工前の状態

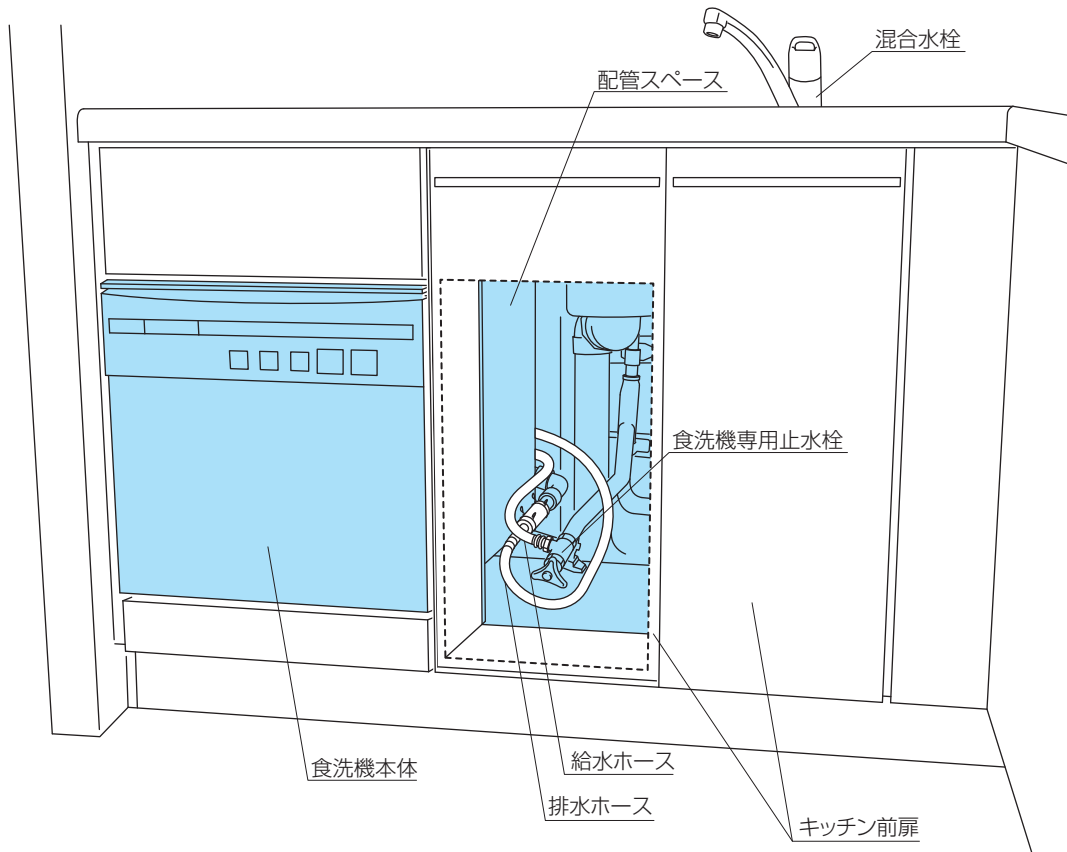

● 作業のポイント

キッチンの左端部、シンク下に食洗機が設置されている施工例になります。但し、専用部材「シンク下設置部材キット (N-KH450K)」を使用しない特殊な事例です。食洗機右側の前扉の奥が、配管スペースで、前扉と奥の背板を外すことで配管、電源にアクセスできます。

既設の食洗機 (施工例では NP-P45F1P1) を取り外したのち、キッチンの床板に取り付けられた転倒防止金具類を撤去します。撤去後、新たに取り付ける食洗機 (施工例では NP-45MS9S) に同梱の転倒防止金具類を取り付け、たうえで食洗機を取り付けます。

※ 転倒防止金具、前ズレ防止金具は、形状が異なるため再使用できません。

1 現状機器の取り外し・引き抜き

1 給・排水管の取り外し

1) キッチンの前扉を外します。

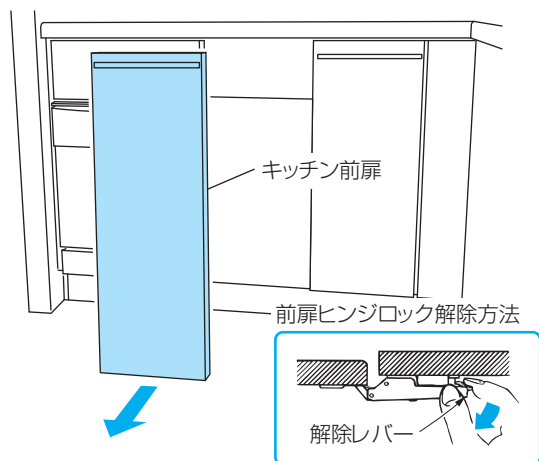

2) 裏板の奥に配管スペースがある場合は、背板を取り外します。

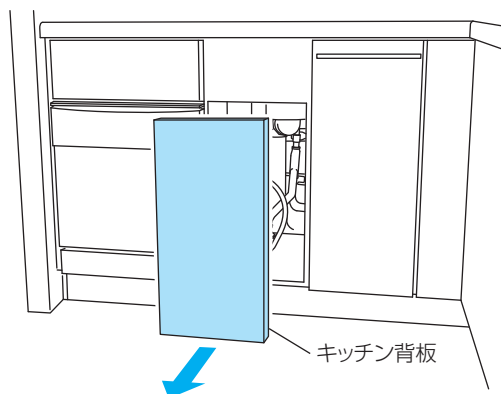

3) 止水栓を止め、給・排水ホースの接続を外します。

4) 電源コード、アース線の接続を外します。

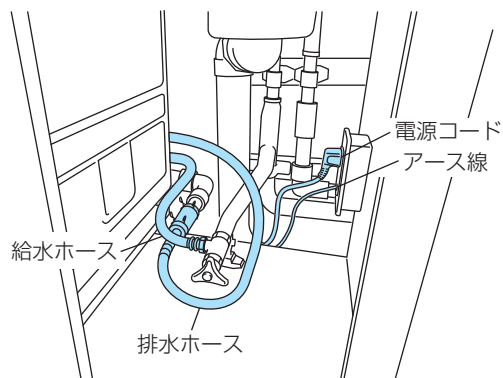

2 本体の引き抜き

1) ドアを少し引き出し、前ズレ防止金具を固定しているネジを取り外します。

2) 前ズレ防止金具を右にずらして取り外します。

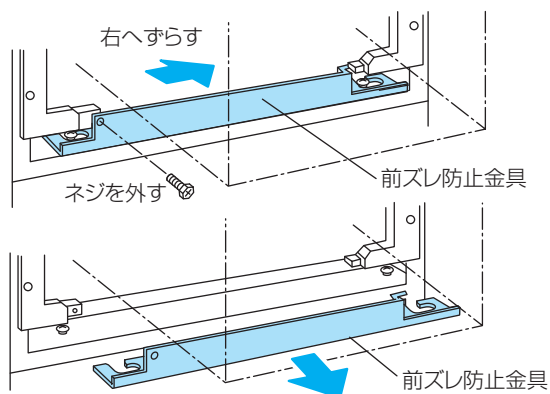

前ズレ防止金具の形状は、機種ごとに異なります。事前に既設機種の取付設置説明書にてご確認ください。

3) 本体を持って水平方向に引っ張り、食洗機本体を引き抜きます。

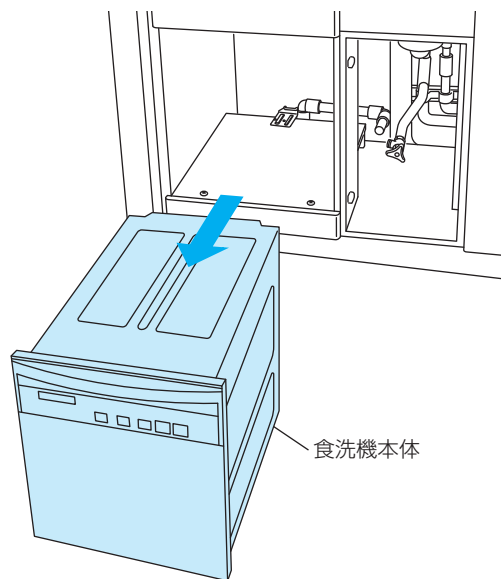

4) 段付きネジおよび転倒防止金具を取り外します。

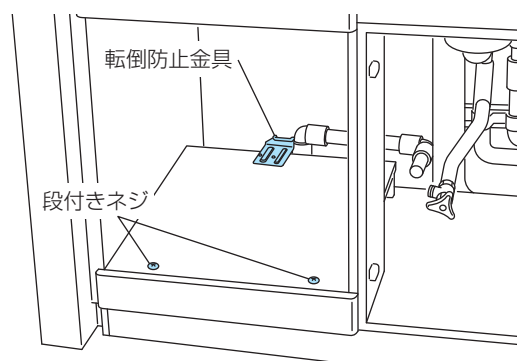

2 入れ替え機器の準備と設置

食洗機本体に同梱の取付設置説明書の内容を十分に理解の上設置してください。
特に、「安全上のご注意」は必ず確認してください。

1 金具の取り付け

- 1) 本体同梱の型紙に記載されている手順に従って型紙をテープ等でキッチン底板に貼り付け、先に外した金具類の穴位置を確認してください。

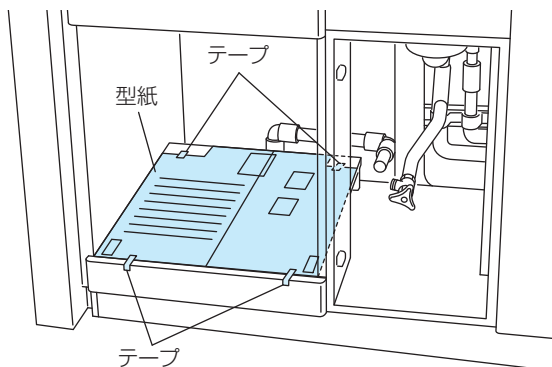

- 2) 記載されている説明に従って、転倒防止金具と調整金具(L)(R)の取付位置に、型紙の上からキリ等でマーキングし、同時にそれぞれの金具にも、油性ペン等でマーキングしておきます。
- 3) 転倒防止金具を下穴に合わせて、同梱のネジ2本で取り付けてください。万一ネジが締まらなくなった場合は予備のネジで3列目の穴をネジ止めしてください。

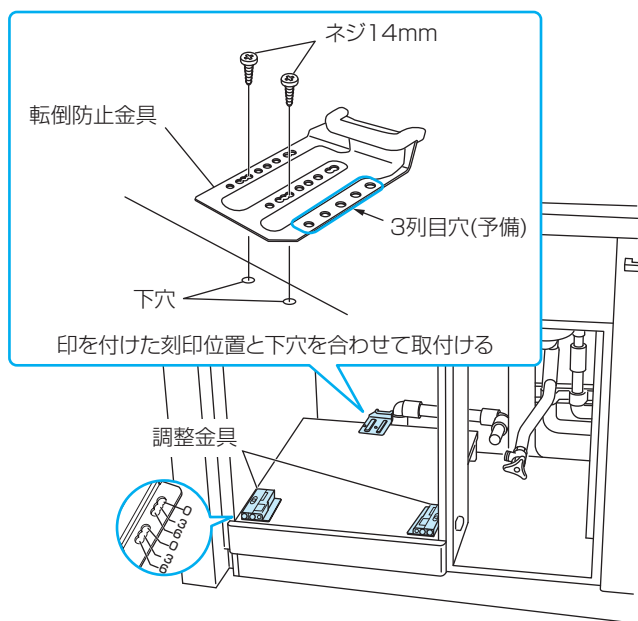

- 4) 同様に調整金具(L)(R)の「O」位置と、下穴を合わせて、同梱のネジ各2本で取り付けてください。
※ ドア面材タイプの場合は、厚みによってネジの固定穴位置が異なります。詳しくは取付設置説明書をご覧ください。

2 スペースの選定

- 1) 食洗機設置後、本体が左右に移動しないようにスペーサーを取り付けます。
- 2) 食洗機を設置する空間の間口寸法を測定します。
- 3) 間口寸法から本体の幅(407mm)を引いた寸法が、必要なスペーサーの厚さになります。

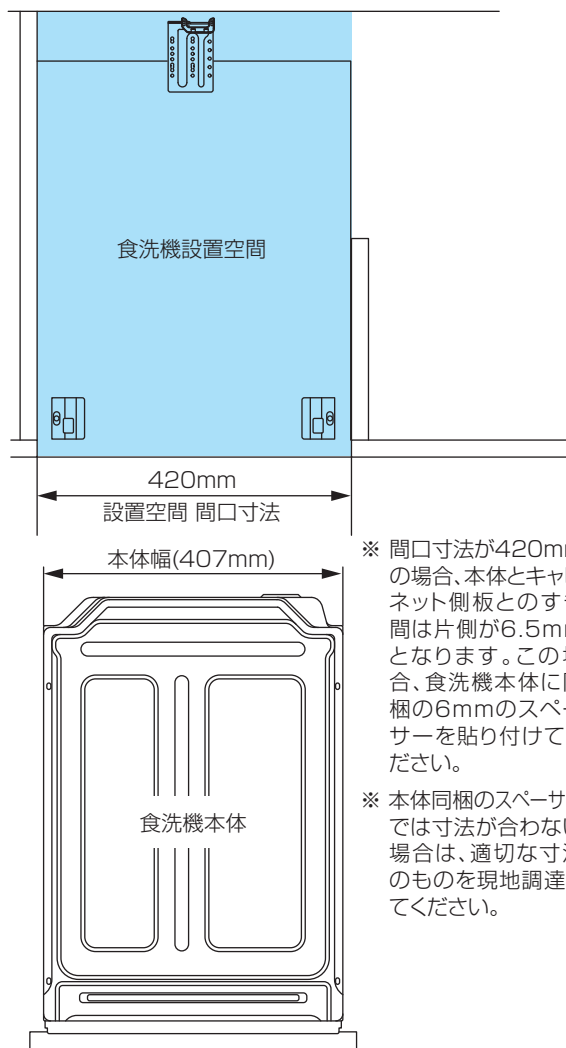

※ 間口寸法が420mmの場合、本体とキャビネット側板とのすき間は片側が6.5mmとなります。この場合、食洗機本体に同梱の6mmのスペーサーを貼り付けてください。

※ 本体同梱のスペーサーでは寸法が合わない場合は、適切な寸法のものを現地調達してください。

- 4) 設置空間の間口寸法が420mmの場合、本体とキャビネット側板とのすき間は片側が6.5mmとなります。
この場合、食洗機本体に同梱の5mmのスペーサーを選定し、貼り付けてください。
本体同梱のスペーサーでは寸法が合わない場合は適切な寸法のものを現地調達してください。

③ スペーサーの取り付け

- 1) 左右にあるボデーバンド B サポートを取り外してください。
※ 設置状況によって、再びボデーバンド B サポートを取り付ける場合もあります。

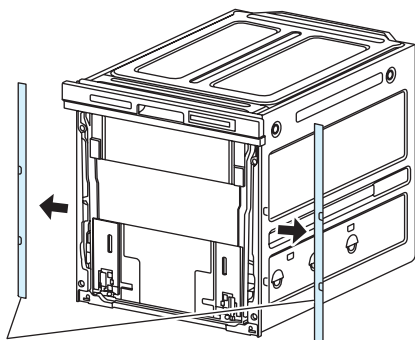

ボデーバンドBサポーター

- 2) 同梱のスペーサーを、本体側面の上端と前端を合わせて下まで貼り付けます。

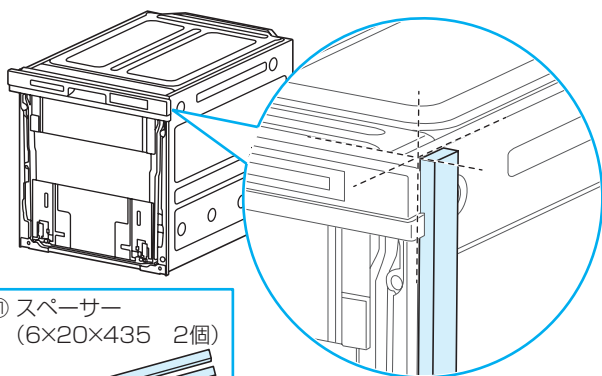

① スペーサー
(6×20×435 2個)

- 3) 同梱のスペーサーは、機種によって異なります。また設置場所の側板高さによって使用するスペーサーと貼付け位置が異なります。詳しくは取付設置説明書をご覧ください。

④ コード類の束ね

- 1) 食洗機背面のホースホルダーを外します。
- 2) ホースホルダーを本体中央の取付位置に変更のうえ電源コード、アース線、給・排水ホースを束ねて取り付けます。

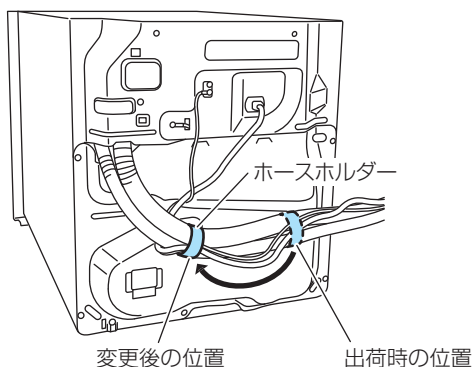

変更後の位置

出荷時の位置

⑤ 食洗機本体の据え付け

- 1) 給水ホース、排水ホース、電源コード、アース線をシンクトラップ側へ寄せます。

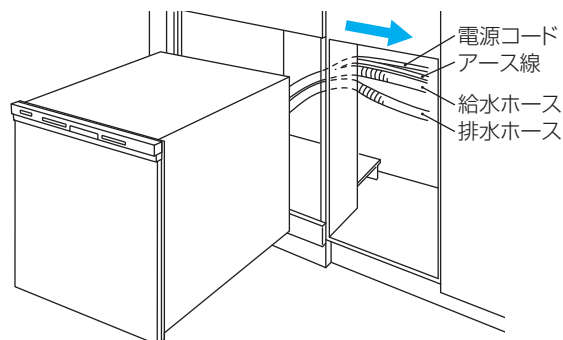

- 2) 食洗機を両手で持ち上げ、キッチン底板前部に食洗機後端部をのせた状態で、給水ホース、排水ホースをシンクトラップ側へ寄せながら押し込みます。
- 3) 本体を2/3程度押し込んだところでいったん止め、給水ホース、排水ホース、電源コード、アース線をシンクトラップ側へ引き寄せます。

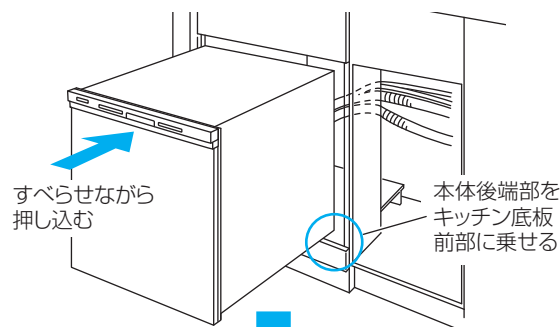

すべらせながら押し込む

本体後端部をキッチン底板前部に乗せる

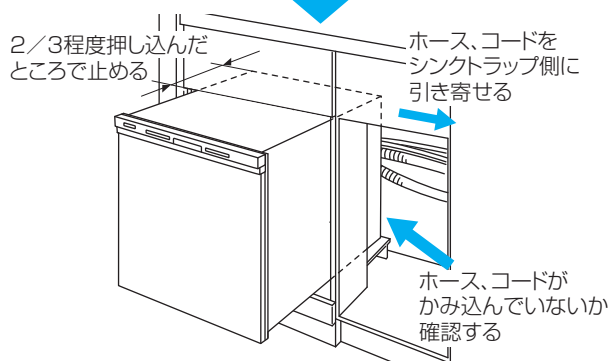

2/3程度押し込んだところで止める

ホース、コードをシンクトラップ側へ引き寄せる

ホース、コードがかみ込んでいないか確認する

- 4) 本体を転倒防止金具にはまり込むまで押し込みます。

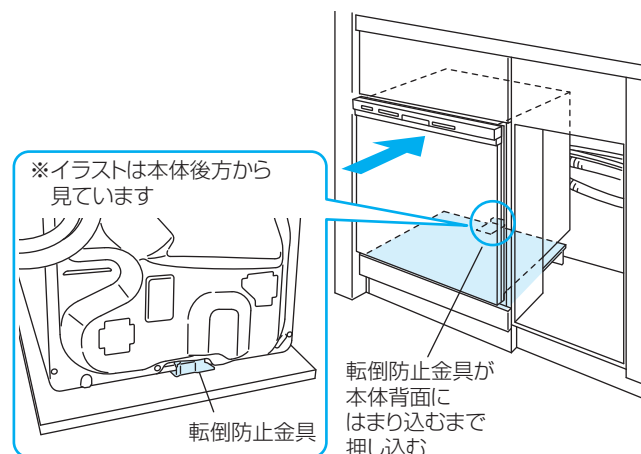

※イラストは本体後方から見ています

転倒防止金具

転倒防止金具が本体背面にはまり込むまで押し込む

- 5) まず固定金具の下方ネジ穴と調整金具のネジ穴を合わせてネジ黒(短)で、次に固定金具の上方ネジ穴と本体のネジ穴を合わせてネジ黒(長)で、順番に取り付けます。必ずこの手順で作業してください。

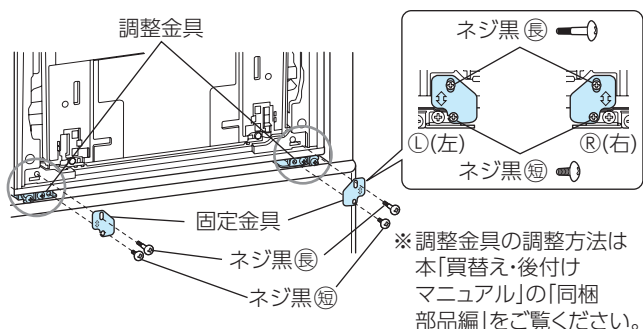

6 電源コード・アース線の接続

- 1) 食洗機同梱の取付設置説明書を参照して、電源コード、アース線を接続します。



7 給・排水管との接続

- 1) 食洗機同梱の取付設置説明書を参照して、フィルターを介して給水ホースを接続します。
2) 接続の際、給水ホースの折れ曲がりや、食洗機本体へ干渉する場合は、片ナットエルボを介して給水ホースの接続方向を変更してください。

〔通常の接続例〕

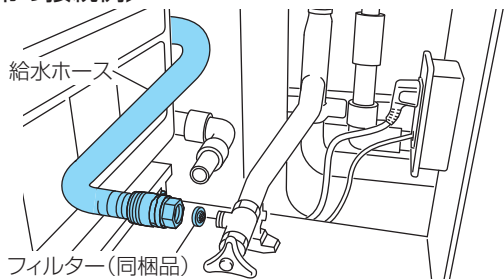

〔片ナットエルボを介した接続例〕

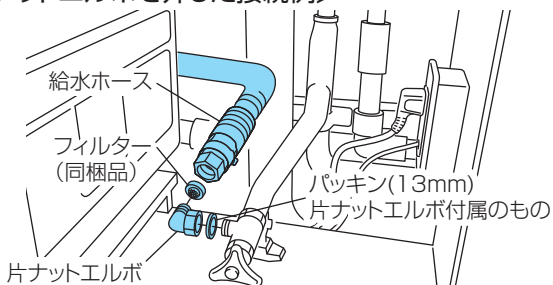

- 3) 食洗機同梱の取付設置説明書を参照して、排水ホースをホースジョイントを介して接続します。

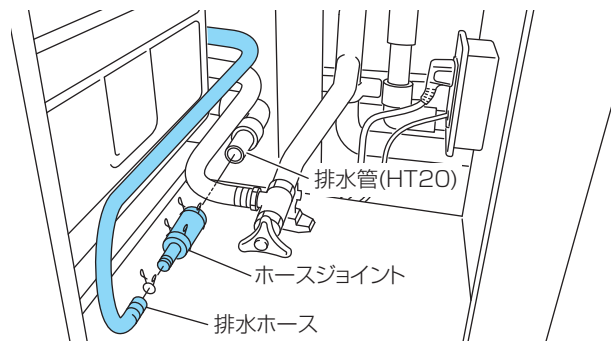

8 試運転の実施

- 1) 食洗機同梱の取付設置説明書を参照して、試運転を実施します。

9 水漏れの確認

- 1) 食洗機同梱の取付設置説明書を参照して、水漏れの有無を確認します。

10 背板、前扉の取り付け

- 1) キッチン背板を取り付けます。

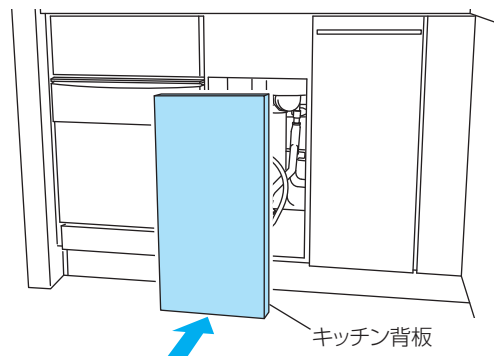

- 2) キッチン前扉を取り付けます。

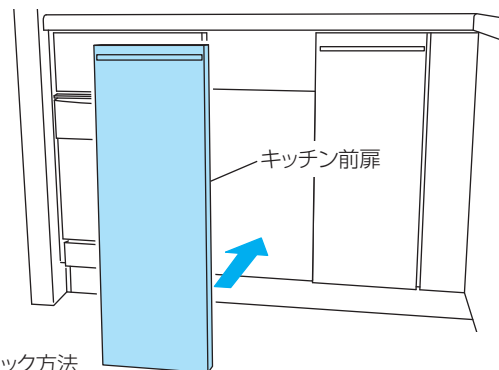

前扉ヒンジロック方法



11 本体の高さ、前後の微調整

- 1) 本体設置後、必要場合は調整金具で高さ方向と前後方向に微調整が可能です。詳細は「同梱部品編」の「1 イージーアジャスト機構について」をご覧ください。