

AQUA HEART *F-eX*

アクアハート F-eX シリーズ [3030][3040][3050][3060]

取扱説明書 バスルーム



このたびは、“アクアハート F-eX”をお買い上げいただき、まことにありがとうございます。

- ご使用前にこの取扱説明書をよくお読みのうえ正しくお使いください。特に「安全上のご注意」(4～7ページ)は、ご使用前に必ずお読みいただき、安全にお使いください。お読みになったあとは、大切に保管し、必要なときにお読みください。
- この取扱説明書は当社製品に関するものです。他社製品との組み合わせで採用された場合は、他社製品に付属の取扱説明書をご覧ください。
- 保証書(35ページ)は、「お引き渡し日・販売店名」などの記入を必ず確かめ、販売店からお受け取りください。
- 転居される場合は、製品を安全にお使いいただくために、新しく入居される方、または取り次ぎされる方にこの取扱説明書をお渡しください。

目的に合わせてすばやく探す

使いかた編

10
ページ

お手入れ編

15
ページ

メンテナンス

23
ページ

困ったとき

28
ページ

お使いになる前に

お手入れやメンテナンスについては、

WEBのお客様サポートでもご覧いただけます。

【お客様サポート】 <https://sumai.panasonic.jp/support/bathroom/>

検索 パナソニック お客様サポート 浴室

商品お手入れ方法



動画を見る



別冊お手入れ読本（PDF形式）のダウンロード



・下記の機器のお取り扱い、それぞれに付属の『取扱説明書』をお読みください。

- 混合水栓
- 暖房換気乾燥機
- 機械浴槽
- Theシャワー

●給湯機については、この取扱説明書に記載されていません。

- ・温度調節がうまくできない場合は、給湯機の取扱説明書をお読みください。
- ・給湯機の浴室リモコンは、給湯機の部品です。これらの製品に関するお問い合わせは、設置した給湯機メーカーにお問い合わせください。

よくあるご質問



➡ 14 ページ



➡ 17 ページ

WEBの「お客様サポート」でもご覧いただけます。



➡ 17 ページ

WEBの「お客様サポート」でもご覧いただけます。

お手入れ方法を動画で見る



※PDFファイルをご覧いただくには、Adobe® Reader®日本語版が必要です。Adobe® Reader®日本語版はアドビシステム社のホームページより無償ダウンロードできます。

●本書に記載のAdobe、およびAdobe Readerは、Adobe Systems Incorporated（アドビシステムズ株式会社）の米国、日本およびその他の国における登録商標または商標です。

もくじ

バスルームは乾燥させてカビを防ぎましょう。

カビの大好きな条件がバスルームには揃っています。バスルームを乾燥させておけば、カビは生えにくくなります。



汚れたら、すぐに落とす。早めのお掃除がキレイにするカギです!

カビが奥まで浸透して黒や茶色になってしまうと、完全に取り除くことはできません。シーリング材、目地材、パッキンなどの表面にピンクのカビが生えたら、すぐにお手入れしましょう。



効率よくお掃除するには、汚れやすい場所を知っておくこと。

床、壁のシーリング材や目地材、ドアや窓のパッキンなどの「継ぎ目」は汚れやすい場所です。

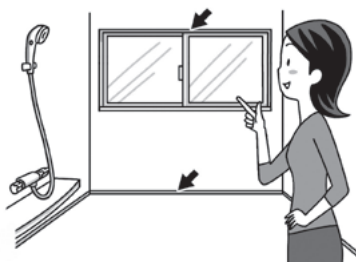

お使いになる前に ページ 2

- 安全上のご注意 4
- 使用上のお願い 8
- 各部のなまえ 9

使いかた編 ページ 10

- お湯を使う 10
- シャワーを使う 11
- バス用品を収納する 13
- ドアを使う・ロックする 13
- 換気をする 14

お手入れ編 ページ 15

- お手入れカレンダー 15
- お手入れの基本 16
- 洗剤 16
- 日常のお手入れ 17
床・壁・カウンター・ミラー・床排水口・
ドア障子・ドア枠・床排水口 (ヘアキャッチ・封水筒)
- 週に1度のお手入れ 19
シャワー
- 月に1度のお手入れ 20
混合水栓・収納関連材・天井・ドア下枠
- 3か月に1度のお手入れ 22
暖房換気乾燥機・照明器具

メンテナンス ページ 23

- メンテナンススケジュール 23
- ランプの交換 24
- ドアの開閉をスムーズにする 26
- シャワーホース、シャワーヘッドの交換 26
- 水栓本体のつけ根から水が漏れたとき 27

困ったとき ページ 28

- 緊急時にドアを取り外す 28
- 故障かな? 29
- 部品の交換と廃棄 31
- 仕様 32
- 長期使用製品安全表示制度に基づく
本体表示について 32
- 消耗品・交換部品リスト 33
- 保証書 35
- 保証とアフターサービス 裏表紙

使いかた編

お手入れ編

メンテナンス

困ったとき

安全上のご注意 必ずお守りください。

人への危害、財産の損害を防止するため、必ずお守りいただくことを説明しています。

■誤った使い方をしたときに生じる危害や損害の程度を区分して、説明しています。

警告 「死亡や重傷を負うおそれがある内容」です。

注意 「軽傷を負うことや、財産の損害が発生するおそれがある内容」です。

■お守りいただく内容を次の図記号で説明しています。



禁止



接触禁止



分解禁止

してはいけない内容です。



必ず守る

実行しなければならない内容です。

要介護者の方の入浴に関するご注意

介助者の方はよくお読みのうえ、入浴させてください。

警告

全体的なこと



- 幼児や身体の不自由な方・介助が必要な方だけで入浴させない
- 浴室内で幼児だけで遊ばせない
おぼれたり、けが・やけどをするおそれがあります。

ドア



- 引き戸の取っ手に体重をかけさせたり、もたれさせたりしない
ドアがスライドして、要介護者が転倒したり、けがをするおそれがあります。



床排水口



- 床の排水口カバーを外したまま、洗い場に入らせない
要介護者が足をとられて、転倒したり、けがをするおそれがあります。



カウンター



- 洗面器カウンターや混合水栓に足を置かせたり、腰を掛けさせたりしない
破損して要介護者が転倒したり、けがをするおそれがあります。



ミラー



- ミラー部に衝撃を与えない
割れて、けがをするおそれがあります。

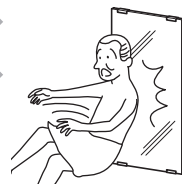

収納棚



- 棚にもたれたり、握りバー代わりにさせない
棚が破損して、要介護者が転倒したり、けがをしをしたりするおそれがあります。

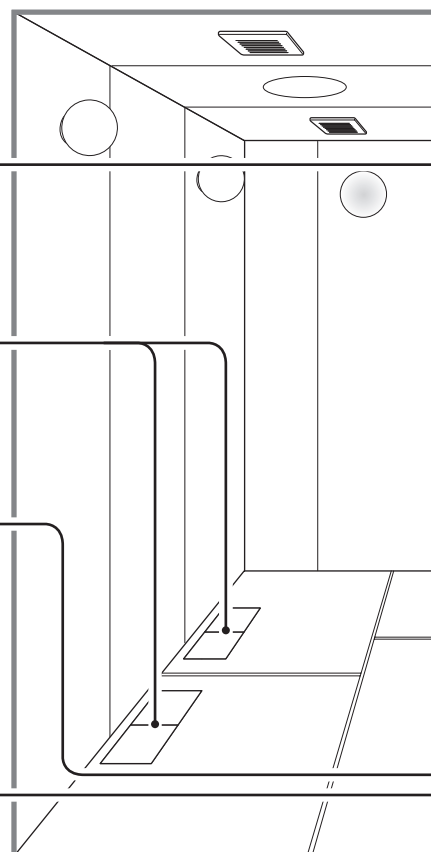

警告

混合水栓



- 混合水栓のお湯側は、熱くなるので触らない
- 混合水栓は、メンテナンスカバーを外したまま使用しない
やけどをするおそれがあります。



- 洗い場側の混合水栓を握りバー代わりにさせない
混合水栓が破損して、要介護者が転倒したり、けがをするおそれがあります。
※要介護者には、必ず近くの握りバーを使用させてください。
- シャワーには60℃以上の熱湯を通水させない
器具が破損し、やけどをするおそれがあります。
- 新W(ダブル)節水シャワーのささっとワイドモードは、顔には使用しない
直接目や耳などに当たると、けがをするおそれがあります。

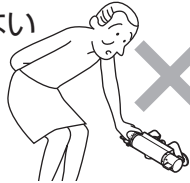

- 【ビームシャワーの場合】
- お掃除モードは人に向けて使用しない
- スライドスイッチはお掃除モードの使用時以外は操作しない
けがをするおそれがあります。
- お掃除モードの水流を物に当てない
物が落下してけがをするおそれがあります。
- お湯を使うときは、温度をよく確かめる
温度をよく確かめないと、やけどをするおそれがあります。
- 湯側の止水栓の調節は、湯温を下げて行う
配管が冷めていないため熱い湯が出てやけどの原因となります。
- 温度調節ハンドル付きの混合水栓を高温で使った後は、必ず温度調節ハンドルの目盛を40以下に戻す
40以下に戻さないと、次に使うとき、やけどをするおそれがあります。



注意



- カウンター・収納関連部材・握りバーなどに足を掛けたり、乗らない
守らないと、破損や転倒によるけがのおそれがあります。
- カウンター・収納などがこわれた状態で使用しない
守らないと、けがをするおそれがあります。
- 窓枠に足を掛けたり、乗ったり、寄りかからない
守らないと、破損や水漏れ、転倒によるけがのおそれがあります。
- 床の排水口カバーを外したまま使わない
足を引っ掛けて転倒したり、ヘアキャッチが破損してけがをするおそれがあります。
- 点灯中の光源を直接見続けない
目を傷める原因となります。
- 温度調節ハンドル付のシャワー混合水栓の上面にもものを置かない
落下した場合、けがをするおそれがあります。
また、水栓に傷がついたり汚れの原因となります。
- ドアを開けたままで入浴しない
- ドアに勢いよく水をかけない
浴室外に水漏れする原因となります。
- ドアにもたれかからない
変形し、枠のすき間などからの蒸気漏れの原因となります。



- 排水口カバーのすき間に足をはさまないように注意する
転倒し、けがをするおそれがあります。
- ドアの開閉の際、手足をはさまないように注意する
けがをするおそれがあります。
- 浴室床は、せっけん液などですべりやすくなるので気を付ける
転倒し、けがをするおそれがあります。

保守点検およびメンテナンスに関するご注意

警告

全体的なこと

- 分解・修理・改造は絶対に行わない
感電や故障、水漏れの原因となります。
- 固形または粉末の塩素系洗浄剤・漂白剤は、使ったり近づけたりしない
金属やゴムが腐食・劣化して、水漏れの原因となります。
- 組み込まれる機器・混合水栓などについては、それぞれの取扱説明書および製品本体に表示されている事項を守る
使いかたを誤ると、思わぬ事故や故障の原因となります。
- 照明ランプの交換や、照明器具・暖房換気乾燥機などの電気部品のお手入れは、必ず電源を切ってから行う
切らないと、感電やけがをするおそれがあります。
- 機械浴槽を交換する場合は必ず、お買い上げの販売店または、裏表紙のお客様ご相談窓口
に連絡する
思わぬ事故や故障、水漏れの原因となります。

照明器具

- 照明器具のカバーを緩めたり、外したり、破損したまま使わない
感電したり、ランプが割れてけがをするおそれがあります。
- 照明器具に直接水やお湯をかけない
感電の原因となります。
- 照明器具にタオルなどを掛けない
過熱して火災になる原因となります。
- 照明器具は、点灯中や電源を切った直後にランプを触らない
やけどをするおそれがあります。
- 照明器具は指定されたランプを使う
指定されたランプを使わないと、火災の原因となります。

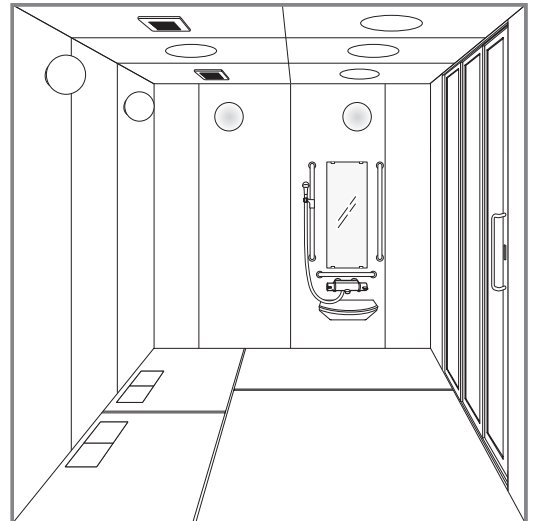

混合水栓

- ストレーナーの清掃・調節後は必ず、メンテナンスカバーやキャップを元どおりに取り付ける
湯側のストレーナーは熱くなるので、キャップを取り付けないとやけどの原因となります。
- 水抜きをする際、混合水栓を高温で使った後は、しばらく水を流してから行う
しばらく水を流さないと、混合水栓内に残ったお湯が出てやけどをするおそれがあります。
- 配管が冷めてから水抜きを行う
- 水抜き作業後は水抜き栓をしっかりと締める
配管から熱い湯が出てやけどをするおそれがあります。

窓枠

- 窓枠に突っ張りタイプのブラインドを設置しない
窓枠が破損したり、目地部が切れ、水漏れの原因となります。
- 窓枠に3Kg以上のものを置いたり、プッシュ式のボトルを置いたまま使用しない
窓枠が破損したり、目地部が切れ、水漏れの原因となります。
- 窓枠に足を掛けたり、乗ったり、寄りかからない
守らないと、破損や水漏れ、転倒によるけがのおそれがあります。

ドア

- ドアの縦枠のキャップ(ねじ穴隠し)を外さない
浴室外に水漏れする原因となります。

床排水口

- 排水トラップ本体は、絶対緩めない
洗い場との間に、すき間が生じ水漏れの原因となります。

警告

機械浴槽



- 機械浴槽を床連結カバー、排水口フタの上に設置しない(脚部分)
床連結カバー排水口フタが割れ、水漏れや事故の原因となります。
- 機械浴槽移動時に引きずらない
床が傷付く原因となります。
- 機械浴槽は当社指定の機種以外は設置しない
思わぬ事故や故障、水漏れの原因となります。

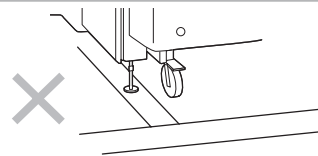

注意

全体的なこと



- シーリング材が切れたり、浮いたまま使用しない
水漏れのおそれがありますので定期的(5年~10年ごと)にシーリング材の点検・取り替えを行ってください。
5年以内であっても、ご使用環境によりシーリング材の切れが生じた場合はすぐに取り替えてください。



- お手入れ・取り外しは決められた手順・項目で行う
守らないと、やけど・けが・水漏れの原因となります。
- 照明ランプの交換や、照明器具・暖房換気乾燥機などのお手入れの際は、安定した踏み台を使う
安定した踏み台を使わないと、バランスを崩して転倒し、けがをするおそれがあります。
- 商品引き渡し後、握りバーなど器具の位置を変えたり、新しく取り付ける場合は、必ず販売店などに相談する
誤った取り付けをすると、思わぬ事故や水漏れの原因となります。

照明器具



- 照明カバーの着脱時に無理な力を加えない
破損しけがをするおそれがあります。
- 電球形蛍光灯およびLED照明は、調光(明るさが調節できる)機能のついたスイッチや照明器具と組み合わせて使用しない
守らないと破損や発煙の原因となります。



- 照明カバーは確実に取り付ける
守らないと落下し、けがをするおそれがあります。

床排水口



- 排水口にシンナーなどの溶剤や薬品類を流さない
排水部分を傷めて水漏れの原因となります。

暖房換気乾燥機



- 暖房換気乾燥機のエアフィルターは、清掃後に必ず元どおりに取り付ける
けがをするおそれがあります。

壁



- 目地が切れたり浮いたりしたときは、すぐに修理を依頼する
すぐに修理しないと、水漏れの原因になります。

収納



- 収納関連材に刃物やガラス製のものを置かない
落下した場合、けがをするおそれがあります。

- 収納関連材に3kg以上のものを置かない
収納関連材が破損して、けがをするおそれがあります。



- 握りバーにせっけん液などが付いた状態で握るとすべりやすくなるので気を付ける
転倒し、けがをするおそれがあります。

混合水栓



- 凍結が予想される場合は、混合水栓や配管の水抜きを行う
水抜きを行わないと、凍結破損し水漏れの原因となります。

ミラー



- ミラーと壁のすき間に指を入れたり、引っ張ったりしない。
けがをするおそれがあります。

使用上のお願い

故障や破損の原因となります。

- 照明器具、暖房換気乾燥機などの電気機器に故意に水をかけない
故障の原因となります。

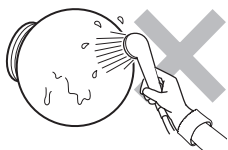

- 窓枠にものを落としたり、引きずったりしない
破損や傷の原因となります。

浴室を美しく保つために

- 浴室内は清潔に保つ
浴室内に石や砂があると、製品に傷がつくことがあります。また、犬や猫などを浴室に入れる場合は、つめなどで浴室に傷がつく場合があります。

- さびやすいものを置かない
ヘアピンやカミソリなど、さびの原因となるものを置いたままにすると、もらいさびの原因となります。



- 石けん類や洗剤などは、放置せずすぐに洗い流す
洗剤・毛染め剤やカラーリンス、飛び散ったシャンプー・リンス・せっけんなどを放置すると、表面の荒れ・変色・変形・割れ・水あかや汚れの付着・カビ発生などの原因となります。

- 強くこすらない
カウンター・収納棚などの樹脂部品の表面を強くこすると、傷がつく場合があります。
また濃色や光沢のある部品は傷が目立ちやすくなります。

各部のなまえ

マークの説明

使:使いかた編 掃:お手入れ編

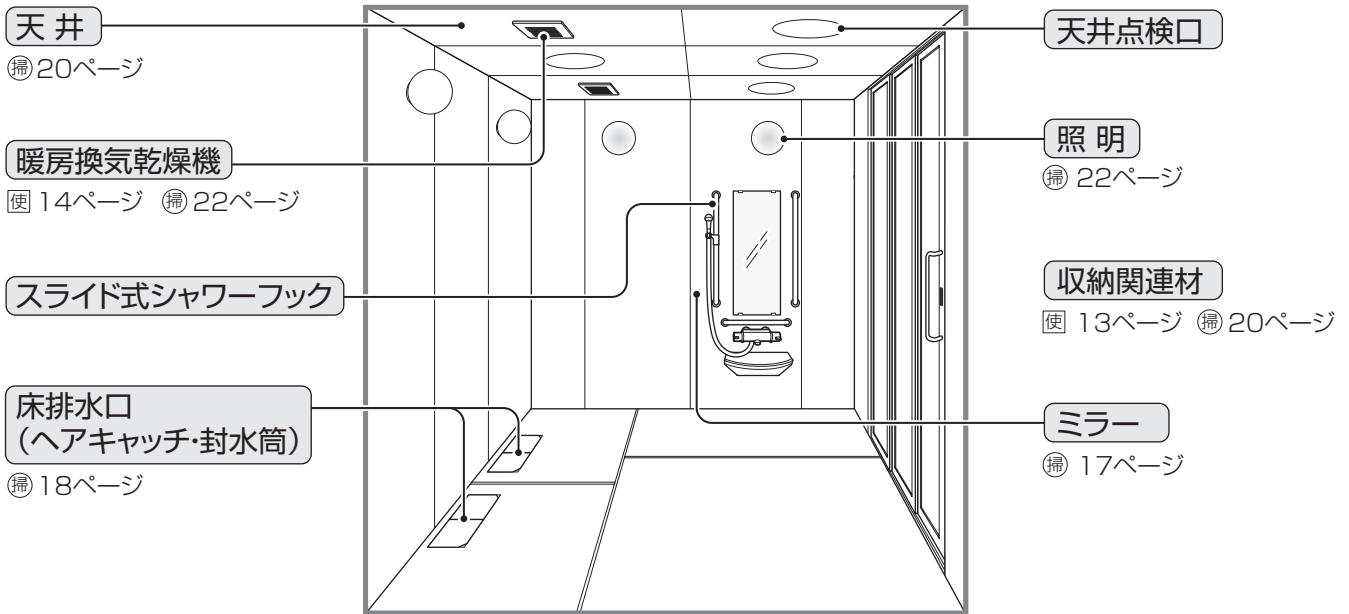

※イラストは組み合わせの一例です。
物件ごとに組み合わせが異なる場合があります。

シャワーヘッド

使 11ページ 掃 19ページ



ワンタッチ
シャワーヘッド



エステケア
シャワー
オプション

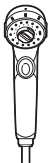

新W (ダブル)
節水シャワー
オプション



ビーム
シャワー
オプション

スライド式 シャワーフック

使 11ページ

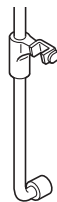

握りバー兼用プッシュ式
スライドバーPタイプ

混合水栓

使 10ページ 掃 20ページ

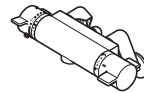

壁付水栓KF800

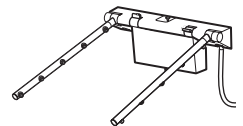

Theシャワー
オプション

専用の取扱説明書をお読みください。

カウンター

掃 17ページ

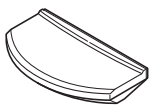

洗面器カウンター
オプション

ドア

使 13ページ 掃 17-21ページ



3枚引き戸

警告



禁止

●カウンターの上にはのらない
破損してけがをするおそれがあります。



必ず守る

●排水口カバーのすき間に足をはさまないように注意する
転倒し、けがをするおそれがあります。

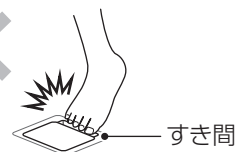

使いかた編

はじめて浴室を使うとき

- ・ワックス成分が残っている場合がありますので、床全面を浴室用洗剤（中性）で清掃してください。（「お手入れの基本（16ページ）」を参照してください。）

お湯を使う

- ・詳しくは、「混合水栓」「給湯機」の取扱説明書をお読みください。
- ・給湯機（別売）でお湯をためる場合は給湯機の取扱説明書をお読みください。また、給湯機でお湯はりをする場合や、温度調節がうまくできない場合も、混合水栓と給湯機の取扱説明書をお読みください。
- ・給湯機を買い替えず、リフォームなどで当社バスルームを新たに設置した場合、給湯機の試運転が必要になる場合があります。給湯機をお買い求めの販売店などにお問い合わせください。

警告



禁止

- 要介護者にお湯をためさせない
守らないと事故の原因となります。必ず
介助者が行ってください。

壁付水栓

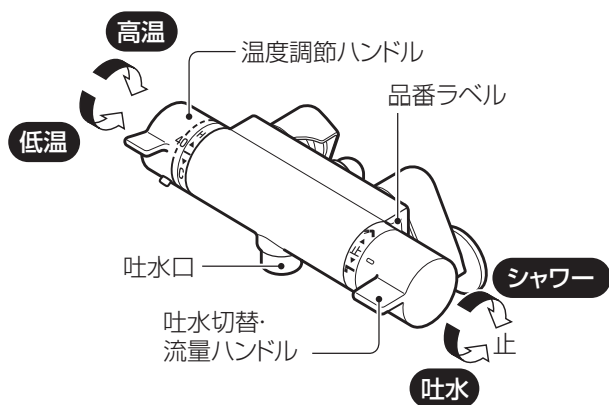

※イラストはKF800の場合

こんな場合はどうするの？

高温のお湯を出したいとき。

温度調節ハンドルは、目盛りの「40」付近でロックされます。より高温のお湯を出すときは、ストッパー解除ボタンを押しながら温度調節ハンドルを「高温」の方向に回してください。



ストッパー解除ボタン

シャワーを使う



お願い

- ・混合水栓のハンドルはゆっくり回してください。
(ゆっくり回さないと、ウォーターハンマー（衝撃音）が発生することがあります。)
- ・使用後は、必ずシャワーを「出る」の状態にし、混合水栓の吐水切替・流量ハンドルで水を止めてください。
(水圧によりホースを傷めるおそれがあります。)

・ウォーターハンマーとは水栓を急に閉めたときに、その配管の上流側の圧力が上昇し、その圧力が圧力波となって、配管内を往復するという、給水配管での現象です。

新W(ダブル)節水シャワーヘッド

オプション

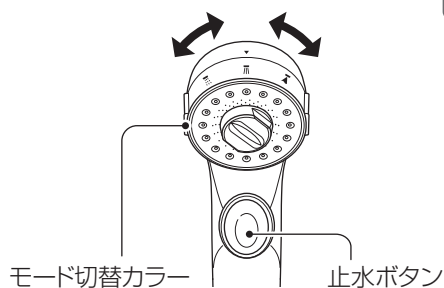

eモード	ハードモード	さざっとワイドモード
<からだ洗い> ソフトな浴び ごちのシャワー	<からだ洗い> 肌あたりの強い シャワー	<おふる洗い> 浴室の掃除後 洗剤流しに使う



お願い

- ・シャワーを出しながらモードを切り替えると切り替え操作が重くなる場合があります。止水してから切り替えてください。

エステケアシャワーヘッド

オプション

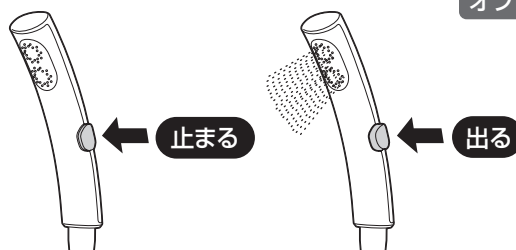

シャワーの水に空気を含ませて「マイクロバブル」を発生させます。

肌あたりがやわらかく、水流とマイクロバブルで肌表面の皮脂汚れをすっきり除去します。

ワンタッチシャワーヘッド

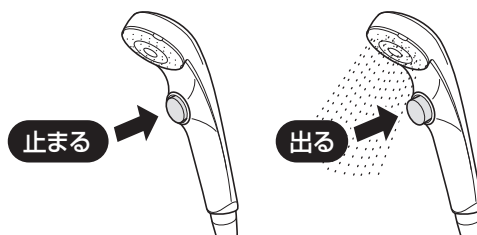

使
い
か
た
編

ビームシャワーヘッド

お願い

- ・お掃除モードに切り替えたとき、お掃除ノズルから水が出ますが故障ではありません。(シャワー内部の圧力を抑制するため水を排出しています。)

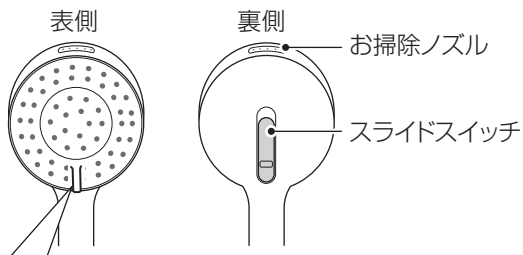

切り替えつまみ

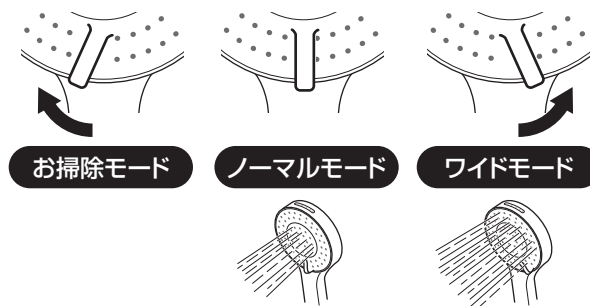

お掃除モードを使うとき

- ・シャワーヘッド上部から強い水流が出ます。
- ・浴室の掃除後、洗剤流しに使います。
- ・広範囲の洗い流しには、ノーマルモードやワイドモードを使用してください。

1 お掃除ノズルを床の方に向けて持つ。

2 切り替えつまみをお掃除モードに切り替える。

3 水栓のシャワー吐水ボタンを押す。

4 スライドスイッチを押し上げる。

- ・押し上げている間だけ強い水流が吐水します。スイッチを離すと水流が弱くなります。

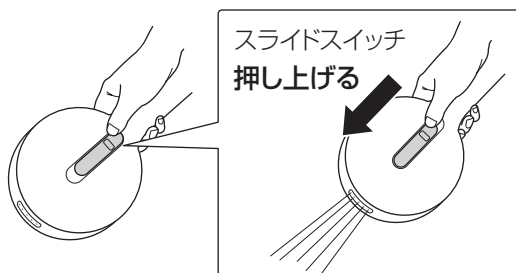

使用後は切り替えつまみをノーマルモードの位置に戻してください。

握りバー兼用プッシュ式 スライドバー Pタイプ

シャワーフックを上げ下げする

- ・レバーをしっかり握らないと、音が鳴ることがありますが、異常ではありません。
- ・リンスなどが付着するとシャワーフックが落下するおそれがありますので、十分に洗い流してください。

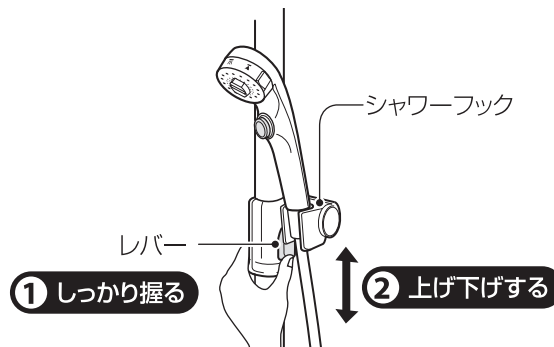

シャワーヘッドの角度を調節する



- ・シャワーヘッドを直立させたままでは、シャワーを止めたあと、シャワーヘッドから水滴が落ちやすくなります。水滴が気になる場合は、シャワーヘッドを手前に傾けてください。

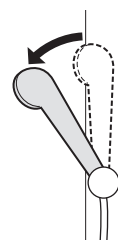

シャワーフック

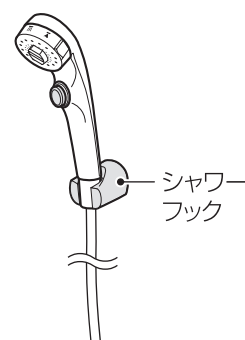

バス用品を収納する

収納関連材

お願い

・ガラス製のものや3kg以上のものを置かないでください。

耐荷重3kg

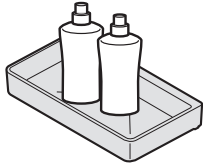

警告



禁止

- 棚にもたれたり、握りバー代わりにさせない
棚が破損して、要介護者が転倒したり、けがをしたりするおそれがあります。

使いかた編

ドアを使う・ロックする

お願い

- ・ドアにシャワーをかけた後の出入り時には、ドアをゆっくり開閉してください。
ドアを勢いよく開けるとレール部の水が脱衣室へ飛びはねることがあります。
- ・ドアを勢いよく閉めると暖房換気乾燥機などから異音が発生することがありますが、異常ではありません。

- ・浴室ドアには簡易的なロックを設けています。
要介護者が一人で浴室に入らないように、脱衣室から施錠しておくことをおすすめします。

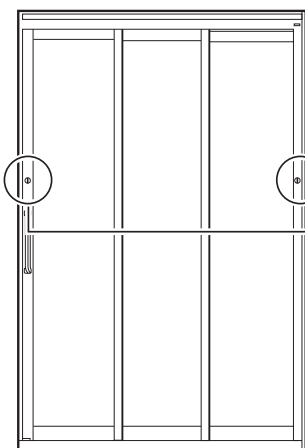

浴室側・脱衣室側共通

ロック



開ける

警告



禁止

- ドアの縦枠のキャップ(ねじ穴隠し)を外さない
浴室外に水漏れする原因となります。

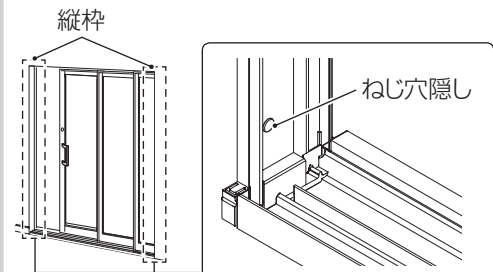

換気をする

カビを生えにくくするため、入浴後にドア・窓を閉め、風呂ふたをするかお湯を抜いてから、暖房換気乾燥機のご使用をおすすめします。

お願い

- ・入浴中は換気運転を「停止」することを、おすすめします。入浴中に換気する場合は、以下の点にご注意ください。
 - ※暖房換気乾燥機の表面に付いた水滴が落ちることがあります。
 - ※冬場はドアの通気口から冷たい空気が入り、肌寒く感じる場合があります。
- ・入浴後は乾燥するまで運転をしてください。（運転中に暖房換気乾燥機内に発生した結露水がさびの原因になります。）
- ・24時間換気システムをご採用の場合は、住宅内の空気環境を維持するため、暖房換気乾燥機の24時間連続換気をお使いください。（運転を停止すると、換気機能が損なわれ適切な換気ができません。）
- ・暖房換気乾燥機に故意に水をかけないでください。（故障の原因となります。）
- ・ドアを急速に開閉すると、風圧シャッター（逆流防止部品）（16ページ）が働き、音がする場合があります。（異常ではありません。）
- ・オートルーバー暖房換気乾燥機のリモコンはリモコンホルダーから外し、機器本体に向け操作してください。リモコンホルダーに取り付けたままでは、操作できません。

暖房換気乾燥機

詳しくは、「暖房換気乾燥機」の取扱説明書をお読みください。

※暖房換気乾燥機（電気式）は消費生活用製品安全法（消安法）における長期使用製品安全点検制度の特定保守製品です。
詳しくは暖房換気乾燥機の取扱説明書をお読みください。

お手入れ編

・お手入れやメンテナンスについては、WEBサイトに掲載の「お手入れ読本」でもご紹介しております。
<http://sumai.panasonic.jp/support/qr/5.html>

お手入れカレンダー

毎日汚れるところは毎日、日ごと汚れが蓄積していくところは半年に一度というように、
 汚れ具合と頻度によって効率よくお掃除しましょう。

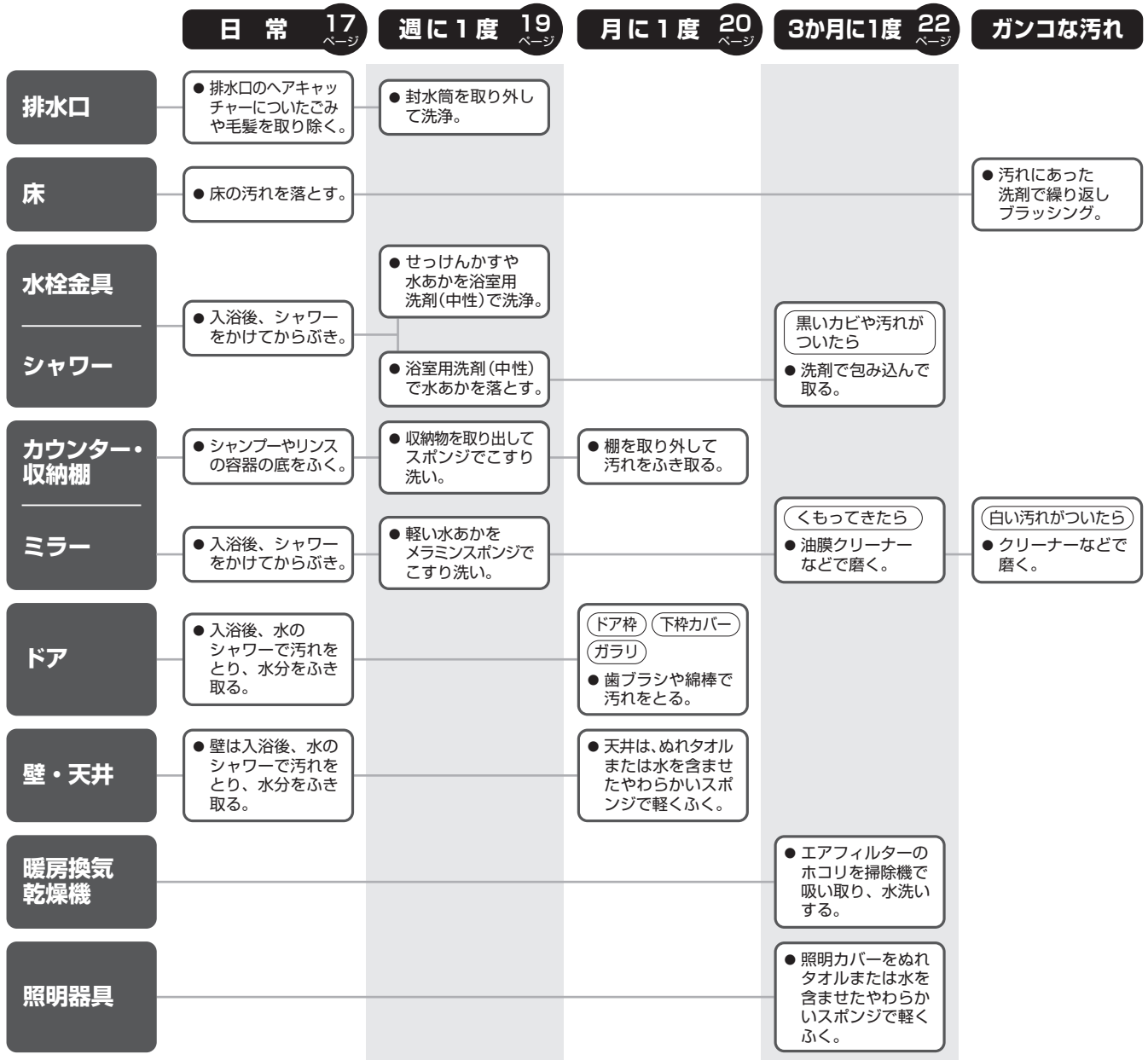

お手入れの基本

使用する
道具・洗剤



やわらかい布



スポンジ



浴室用洗剤
(中性)



厚手のゴム手袋

1 お手入れする個所を十分にぬらす。

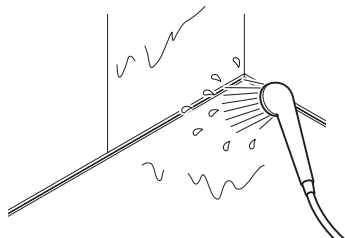

2 浴室用洗剤(中性)をまんべんなく散布し、2~3分ほど置く。

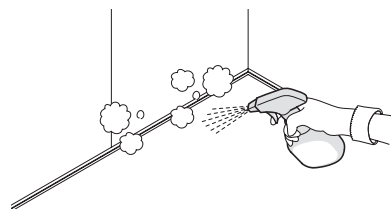

3 スポンジに水を含ませ軽くこする。

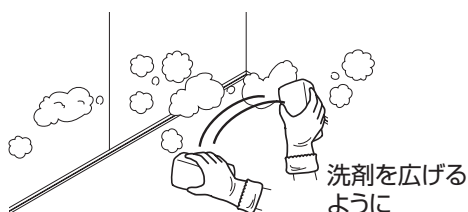

4 洗剤をよく洗い流す。

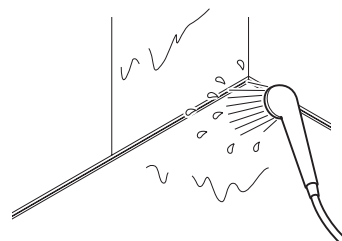

※お手入れ後は、洗剤を十分に洗い流してください。

- ・浴室用洗剤(中性)でこまめに掃除をしてください。
- ・ピンクの汚れが出てきたらすぐにお手入れしてください。



洗剤

洗剤は、素材への影響を考慮して、洗浄力の弱いタイプから段階的に使うのが賢い方法です。また、素材によっては使えないタイプもあるので、添付の取扱説明書をよく読んでからお使いください。

浴室用洗剤(中性)をお使いください



湯あか・せっけんかすなどによる汚れを落とします。

× 次のものを使用しないでください。

- ・酸性表示の洗剤
- ・シンナー
- ・ベンジン
- ・灯油
- ・アルコール
- ・オレンジオイル系洗剤
- ・研磨剤入りの洗剤やスポンジ (素材を傷めるおそれがあります)
- ・アルカリ性表示の洗剤
- ・風呂水清浄剤
- ・漂白剤
- ・クレンザー、みがき粉
- ・薬品(殺虫剤など)
- ・たわし、サンドペーパーなど
- ・メラミンスポンジ (ミラーの水あかに対してのみ使用可能です)

日常のお手入れ

床

- お願い**
- ・メラミンスポンジや研磨剤入りクリーナーは使用しないでください。(変色・変形・傷や性能低下の原因となります。)
 - ・研磨剤入りのスポンジは表面を傷つけますので絶対に使わないでください。

- ・浴室用洗剤(中性)を散布し、やわらかいスポンジで汚れを落としてください。
- ・汚れが落ちないときは浴室用洗剤(中性)を散布したあと、5分ほど置き先端部が細いブラシで汚れを落としてください。

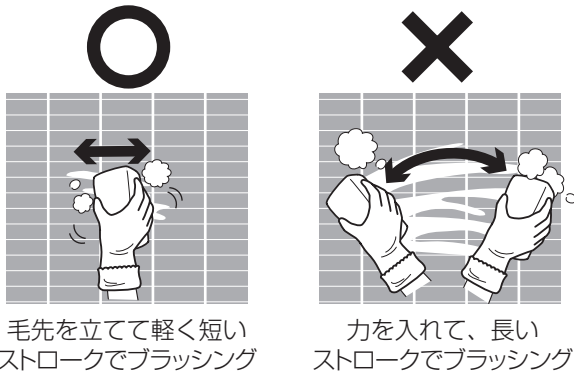

こんな場合はどうするの？

洗い場にヘアカラーをつけてしまった!

ヘアカラーは染料なので、色が染みついてしまいます。すぐに多量のお湯と浴室用洗剤(中性)で洗い流しましょう。

⚠️ 注意

- 床のつなぎ目が切れたり浮いたりした時はすぐに修理する
すぐに修理しないと、水漏れの原因となります。

!
必ず守る

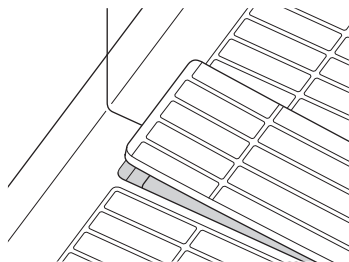

壁・カウンター

- ・「お手入れの基本(16ページ)」にしたがって、汚れを落としてください。
- ・お手入れやメンテナンスについては、WEBサイトに掲載の「お手入れ読本」でもご紹介しております。

お願い

- ・目地(シーリング部)を引っかけないように注意してください。(破損の原因となります。)
- ・目地(シーリング部)が切れていないことを定期的に確認してください。
- ・目地(シーリング部)が切れている場合はシーリング材を取り替える必要があります。
※シーリング材が切れた状態でご使用を継続すると水漏れするおそれがありますので、すぐに取り替えてください。(有償修理)
※お買い上げの販売店または、工事店もしくは裏表紙の「修理ご相談窓口」にお問い合わせください。

ミラー

- 1 せっけん泡などをシャワーで洗い流す。
- 2 乾いたタオルでからぶきする。

① 洗い流す

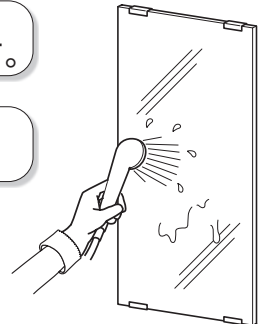

こんな場合はどうするの？

ミラーのまわりが黒っぽくなったけど…。

長年使っているうちに、ガラスにはった銀膜が腐食したと考えられます。この補修はできません。防止方法は、ミラーのお手入れの際、ミラーの裏側に洗剤が残らないように十分に洗い流してください。

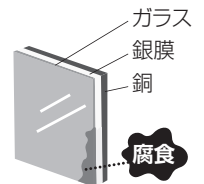

水あかがついてしまった。

浴室用洗剤(中性)またはメラミンスポンジで汚れを落とす。

油膜がついてしまった。

クリーナーを使用する。
推奨クリーナー：
(株)プロスタッフ製
「キイロピン120」

ドア障子・ドア枠

- 1 めらしたやわらかい布で軽く水洗いする。

・汚れが気になるときは、浴室用洗剤(中性)を使用してください。

日常のお手入れ

床排水口(ヘアキャッチ・封水筒)

お願い

ヘアキャッチ・封水筒のお手入れは、日常および定期的に行ってください。
(目詰まりし、排水が遅くなったり、排水口から水があふれる原因となります。)

1 床排水口カバーを取り外す。

2 ヘアキャッチ・封水筒を回して取り外す。

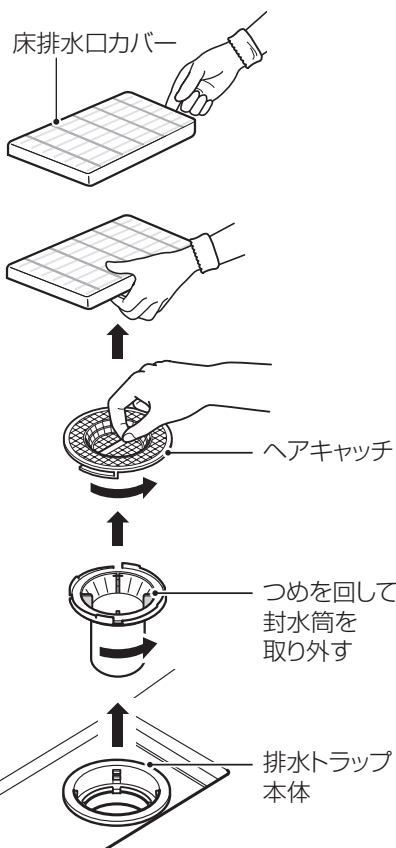
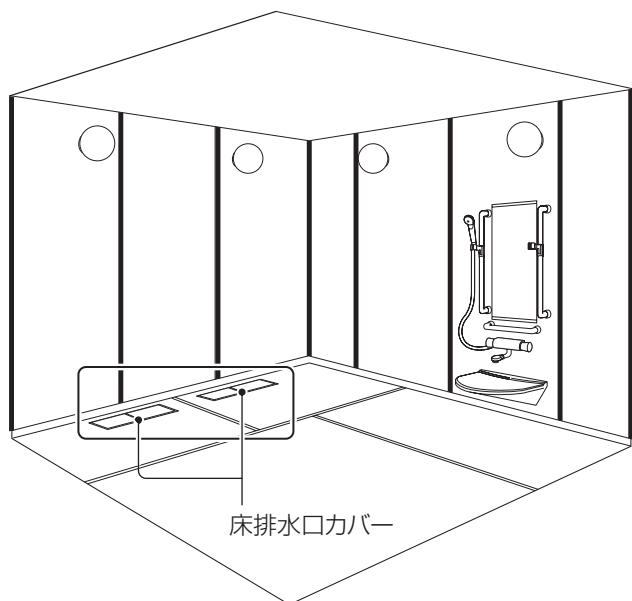

3 外した部品・排水トラップ本体の汚れを落とす。

- ・ほこり・ごみなどを取り除いてください。
- ・歯ブラシでぬめりを取り除いてください。

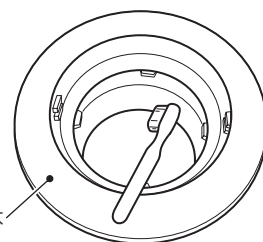

※清掃後は、逆の手順で取り付ける。

警告



禁止

- 排水トラップ本体をゆるめない
水漏れの原因となります。
- 床排水口カバーを外したままで使用しない
転倒事故の原因となります。

こんな場合はどうするの ?

排水口から悪臭がする。

排水トラップは、水をためておくことで臭気をストップさせる構造になっています。長期のご不在などで水が枯渇すると下水から悪臭がすることがありますので、その場合はトラップに水を足してください。

週に1度のお手入れ

シャワー

1 汚れを落とし、洗剤を十分に洗い流す。

- ・浴室用洗剤（中性）をスポンジにつけ、包み込むように洗ってください。
- ・水で洗剤をしっかりと流し、からぶきしてください。

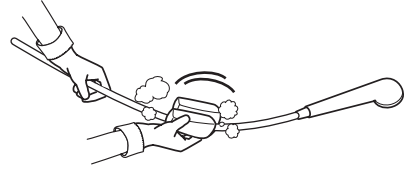

こんな場合はどうするの？

シャワーの水の出が悪くなってきた。

エステケアシャワー

【シャワーフェイス】

水またはぬるま湯に浸した布をよく絞ってノズルを傷つけないように、軽く汚れをふき取ってください。
※強い力でふき取ると破損の原因となります。

【メンテナンス口】

- ①クリーニングキャップ下部をつめで起こして浮かして回す（クリーニングキャップは外しません）。
- ②メンテナンス口に歯間ブラシ【ゴム製：サイズ1(SSS)】を奥まで差し込んで清掃する。

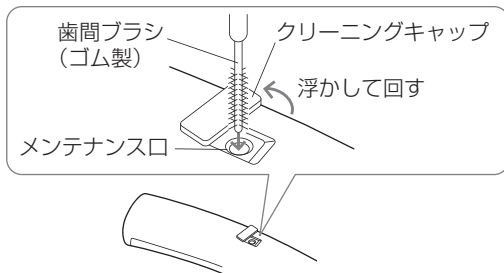

ビームシャワー

【シャワーフェイス】

水またはぬるま湯に浸した布をよく絞ってノズルを傷つけないように、軽く汚れをふき取ってください。
※強い力でふき取ると破損の原因となります。

新W(ダブル)節水シャワー

シャワーフェイスを取り外し、シャワーフェイスの穴を歯ブラシで水洗いします。

- ※詳しい取り外しかたは、シャワーヘッドの取扱説明書をお読みください。
- ※清掃後シャワーフェイスを戻すとき、締め込み過ぎるとフェイスが外れにくくなるので、ご注意ください。



ワンタッチシャワーヘッド

散水板の穴を針などで刺し、汚れを取り除きます。
※針の先端を折らないようにご注意ください。



黒いカビや汚れがついた。

- ・浴室用洗剤（中性）を含ませたキッチンペーパーをはりつけ、20～30分程度置きます。
- ・キッチンペーパーで汚れを軽くこすり、洗剤が残らないようにしっかりと水で洗い流し、からぶきをしてください。
- ※洗剤のついたキッチンペーパーは床や収納棚などにつかないよう、床にビニール袋などを敷いてください。

月に1度のお手入れ

混合水栓

ハンドル・吐水口

お願い ・日常的に混合水栓のハンドルを回しておいてください。
(ハンドルを回さないと、水あかなどが付着し故障の原因となります。)

1 スポンジに洗剤をつけてこする。

・浴室用洗剤(中性)でハンドルや吐水口の水あか(白い汚れ)などを落としてください。

2 シャワーで洗剤をよく洗い流す。

※水あか(白い汚れ)が落ちにくいとき
・歯ブラシに練り歯磨きをつけこすってください。

ストレーナーの清掃と水抜き

・詳しくは、「混合水栓」の取扱説明書をお読みください。

収納関連材

ライトシェルフ

クリアシェルフ

オプション

1 洗剤を十分に洗い流す。

・受け具の取り外しはできません。

※清掃後は、逆の手順で取り付ける。

1 持ち上げる

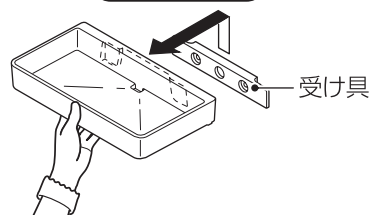

※イラストはライトシェルフの場合

1 持ち上げる

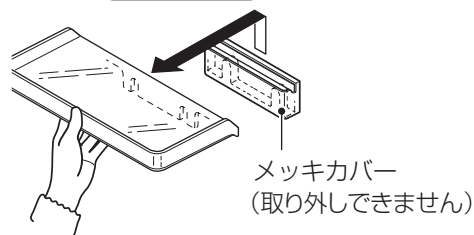

※イラストはクリアシェルフの場合

ワイヤーシェルフ

オプション

・取り外しはできません。
・「お手入れの基本(16ページ)」にしたがって、汚れを落としてください。

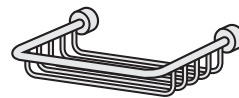

天井

1 ぬれタオルまたは水を含ませたやわらかいスポンジで軽くふく。

お願い ・天井点検口ふたは、外さないでください。
(はめ込み不具合などにより、蒸気漏れの原因となります。)

ドア下枠

3枚引き戸

取り外し

1 ドアを開ける。

・片側に寄せてください。

2 レールを取り外す。

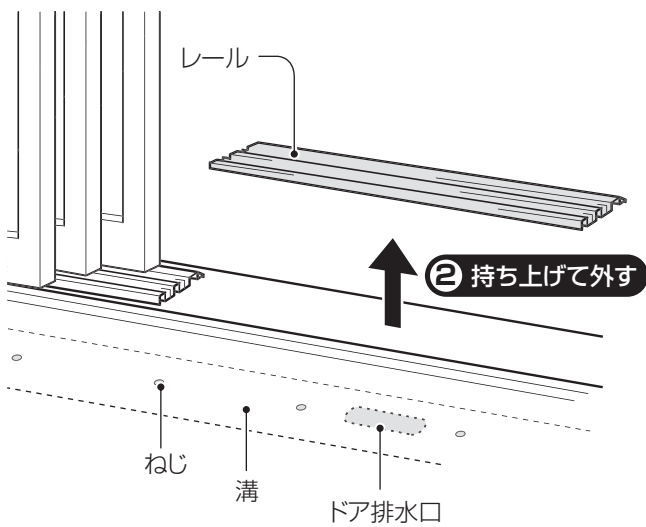

3 汚れを落とす。

- ・外したレール、ドア排水口周りの髪の毛やごみなどを取り除いてください。
- ・ドア排水口は汚れがたまりやすくなっています。
- ・溝全体の汚れも落としてください。
- ・ねじは緩めないでください。(浴室外への水漏れの原因となります。)
- ・ドアガラリ部の汚れも落としてください。

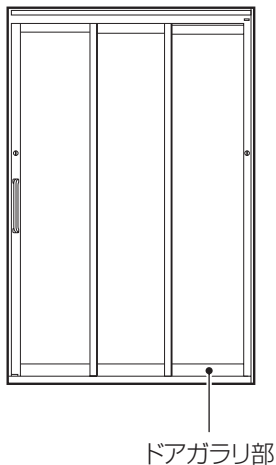

取り付け

1 レールを取り付ける。

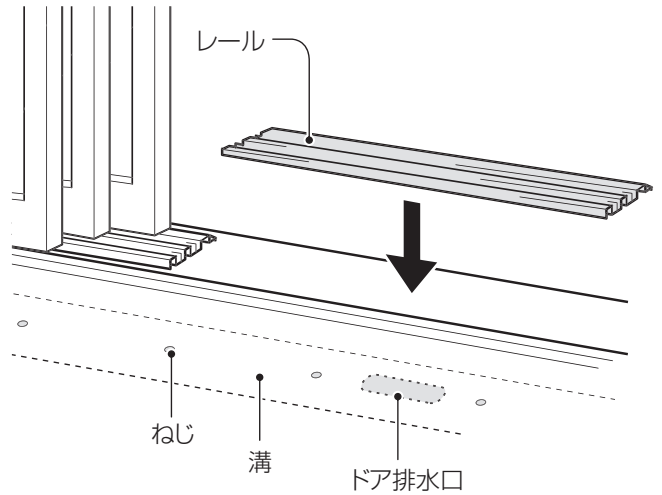

反対側をお手入れする場合

1 ドアを開ける。

2 ロックを解除する。

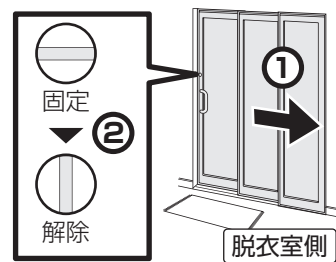

・レールが付いていることを確認する。

3 ドアを3枚一緒に反対方向に寄せる。

4 汚れを落とす。

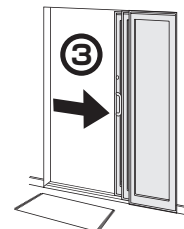

3か月に1度のお手入れ

暖房換気乾燥機

・詳しくは、「暖房換気乾燥機」の取扱説明書をお読みください。

警告

- 必ず守る**
- 暖房換気乾燥機などの電気部品のお手入れは、必ず電源を切ってから行う切らないと、感電やけがをするおそれがあります。

注意

- 必ず守る**
- 暖房換気乾燥機などのお手入れの際は、安定した踏み台を使う安定した踏み台を使わないと、バランスを崩して転倒し、けがをするおそれがあります。

お手入れ編

照明器具

1 電源を切る。

2 照明カバーを取り外す。

※イラストはプラネット照明の場合。

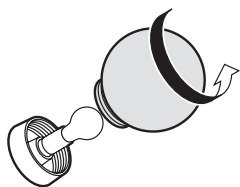

3 ぬれタオルまたは水を含ませたやわらかいスポンジで軽くふく。

- ・汚れがひどい場合は、浴室用洗剤（中性）に浸した布をよく絞ってふき取り、乾いたやわらかい布でからぶきしてください。
- ・サークルLED照明、スクエアLED照明の場合、LED光源には触れないでください。（レンズに傷がつき、光むらの原因となります。）

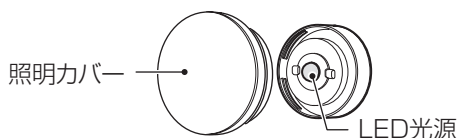

4 照明カバーを取り付ける。

- ・スクエアLED照明の場合、締めきってから水平になるように、少し戻してください。

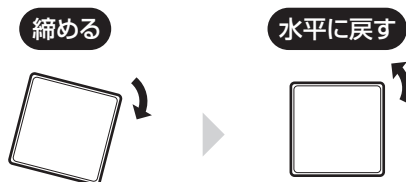

お願い

- ・照明カバーは水平にして使用してください。（傾いた状態で使用すると、カバー内部に水が浸入して故障の原因となります。）

注意

- 必ず守る**
- 照明カバーは確実に取り付ける守らないと落下し、けがをするおそれがあります。

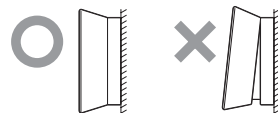

メンテナンス

メンテナンススケジュール

バスルームは、定期的に点検や部品を交換することで長く快適に使えます。
 必要なメンテナンスは、状況や機種によりまちまちですが、
 ここではその内容と時期についておおよその目安をご紹介します。
 修理については、お買い上げの販売店または裏表紙のお客様ご相談窓口にご相談ください。

お客様で
メンテナンス可能

シーリング材・部品の
点検・交換(有償)

機器・部材本体の
点検・交換(有償)

5年

10年

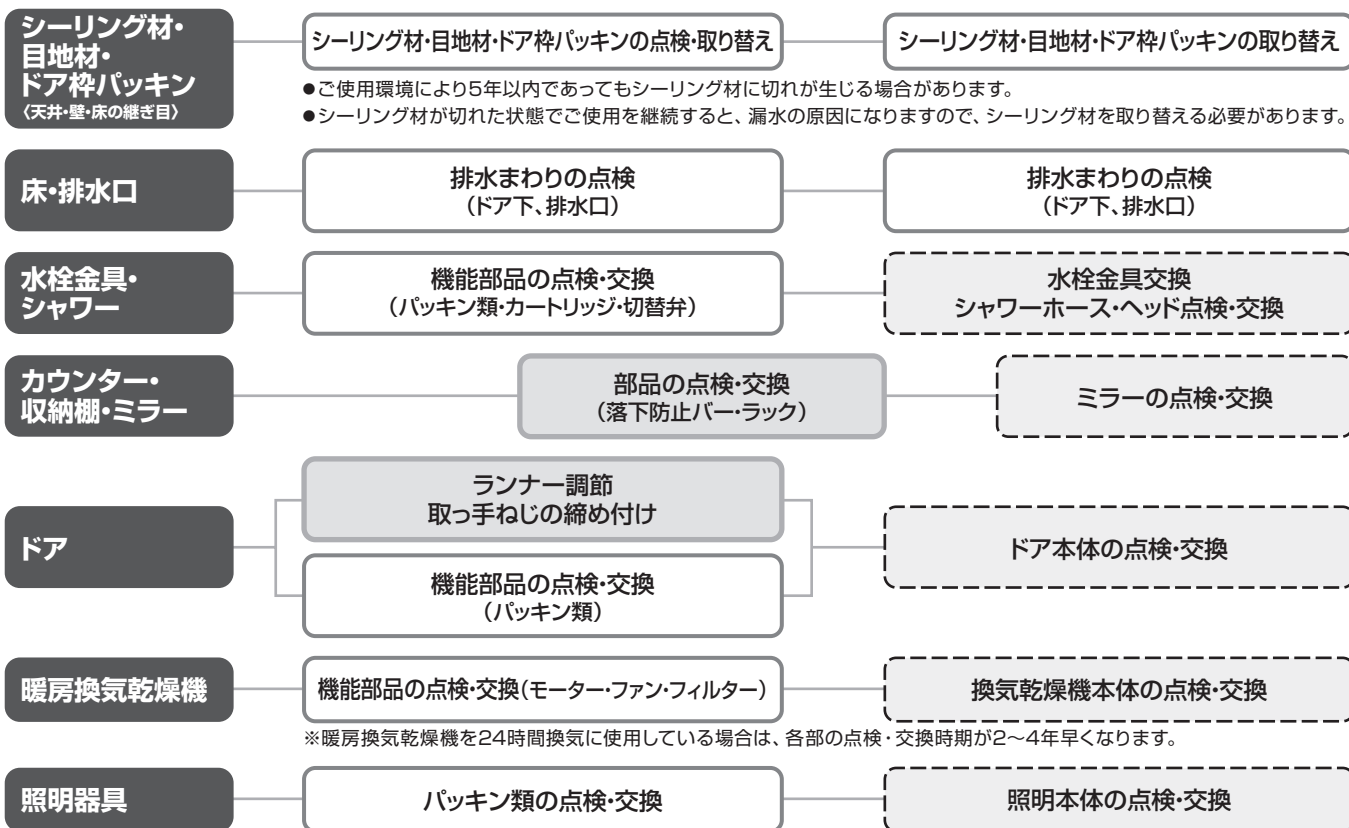

※浴室のタイプや、使用環境によって交換期間が異なる場合があります。

※補修部品の保有期間は生産打ち切り後7年です。ただし、一部の機器、機能においては7年未満のものがあります。

※平成21年4月1日施行の改正消費生活用製品安全法により、浴室用暖房換気乾燥機(電気式)は長期使用製品安全点検制度の「特定保守製品」となります。
 詳しくは32ページをご覧ください。

ランプの交換

お使いの照明に合わせてランプを交換してください。

使用する
道具

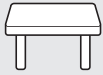

安定した踏み台

※踏み台を置く場合は、バスタオルなどを敷き、傷がつかないようにしてください。

お願い

・引っ張ったり、ぶら下がったりして、照明カバーに力を掛けないでください。(破損の原因となります。)



・LEDを使用した照明器具のLED素子にはばらつきがあるため、同じ品番の商品でも光色・明るさが異なることがあります。

プラネット照明

- 1 電源を切る。
- 2 照明カバーを取り外す。
- 3 ランプを交換する。
- 4 照明カバーを取り付ける。

●プラネット照明

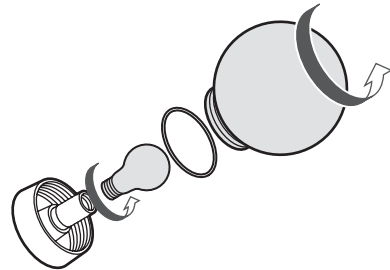

照明	ランプ種類
プラネット照明	LED電球 (電球色相当) : 一般電球タイプ (E26口金) 広配光タイプ 7.0W ※防湿・防雨型器具対応

※パナソニック製のランプをお買い求めください。
※必ず指定のランプをご使用ください。

メンテナンス

安定した
踏み台

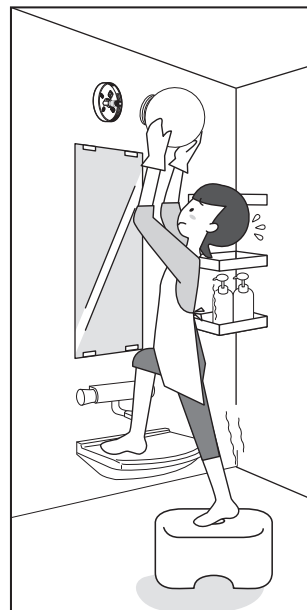
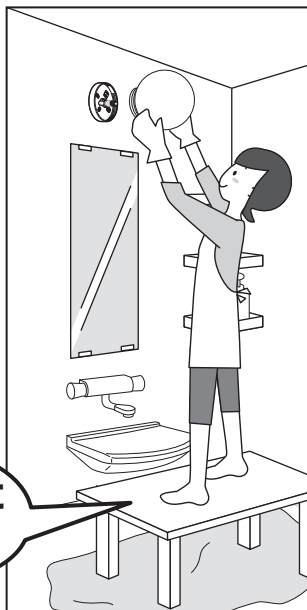

サークルLED照明・スクエアLED照明 オプション

- ・サークルLED照明、スクエアLED照明は光源にLEDを採用しています。
お客様ご自身による光源の交換はできません。
※修理、交換の際は必ずお買い上げの販売店または、裏表紙のお客様ご相談窓口にご依頼ください。

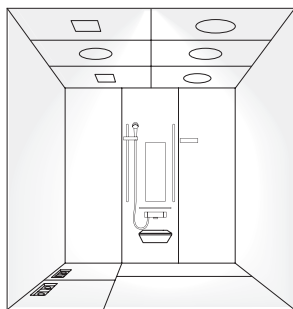

サークルLED照明

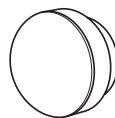

スクエアLED照明

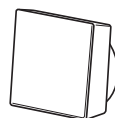

ドアの開閉をスムーズにする

開閉時のドア重さを調節することができます。

使用する
道具



プラスドライバー

1 調節ねじで調節する。

- ・ 調節ねじで右に回すとドアが上がります。
左に回すとドアが下がります。
- ・ ドアが重い場合は両端の調節ねじを右に回してください。

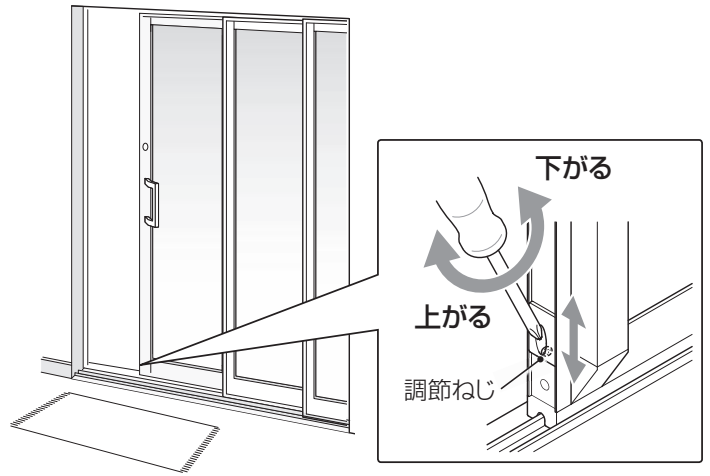

シャワーホース、シャワーヘッドの交換

シャワーホースの汚れが取れない、ホースのつけ根から水が漏れてきた、またシャワーヘッドを落として割れたなどというときは、どちらも単品で交換することができます。

使用する
道具



モンキーレンチなど

シャワーヘッド

- 1 シャワーヘッドを矢印の方向に回して取り外す。



- 2 新しいシャワーヘッドを取り付ける。

・ 斜めに取り付けず、まっすぐ取り付けてください。

シャワーホース

- 1 シャワーホースと水栓本体をつないでいるナットをモンキーレンチなどを使って矢印の方向に回して取り外す。

- 2 ホースのつけ根から水が漏れている場合はパッキンを交換する。

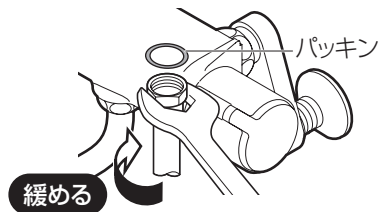

- 3 新しいシャワーホースを水栓本体に取り付ける。

・ 現在お使いのメーカー以外のシャワーヘッドを取り付ける場合は、アダプターが必要になる場合があります。

水栓本体のつけ根から水が漏れたとき

使用する
道具



モンキーレンチ
など



マイナス
ドライバー

交換する前に、袋ナットをモンキーレンチなどで締め付け直し、水が漏れるかどうか確認してください。



パッキンおよび座金の交換

- 1 湯水が出ないようにハンドルをしっかりと締める。
- 2 袋ナットを矢印の方向に回して緩め、吐水パイプを外してパッキンおよび座金を取り出す。
- 3 新しいパッキンおよび座金に交換する。
- 4 逆の手順で取り付ける。

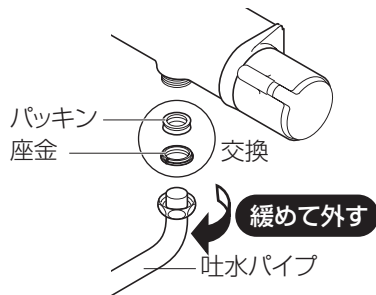

パッキンの交換

- 1 湯水の止水弁（2か所）または元栓をしっかりと締めて湯水が出ないことを確認する。
- 2 湯側と水側の袋ナットを矢印の方向に回して緩め、本体を外す。

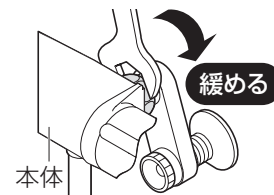

- 3 新しいパッキンに交換する。
- 4 逆の手順で取り付ける。

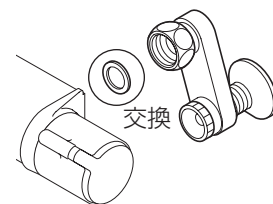

お願い

・以上の作業を行ってもまだ水が漏れる場合は、お買い上げの販売店または裏表紙のお客様ご相談窓口までご連絡ください。

困ったとき

緊急時にドアを取り外す

浴室内からドア・障子が開けられない場合、脱衣室側から取り外してください。

取り外し

① ドアの外れ防止金具のねじを緩めて、金具を下げる

・ねじは完全に外さないでください。

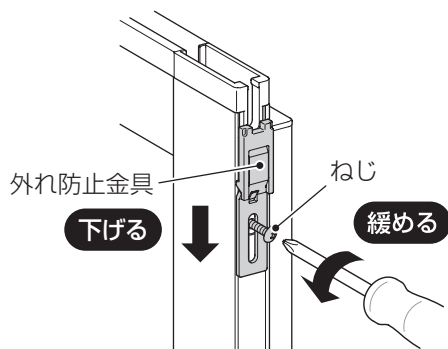

【ねじ位置】

ドア取り付け時

ドア取り外し時

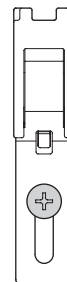
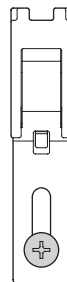

② 鍵を開ける

・13ページを参照。

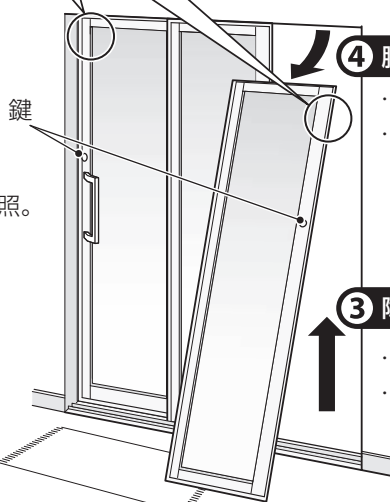

④ 脱衣室側へ外す

・障子上部をドア上枠から抜いてください。
・取り付け後は取っ手と反対側の鍵を閉めて動かさないようにしてください。

③ 障子を持ち上げる

・手前から順に障子を外します。
・下部がレールから外れます。

取り付け

・脱衣室側から、逆の手順で取り付けてください。

故障かな？

本機に異常を発見された場合は、使用を中止し点検を行ってください。

下記の点検をしても直らないときは、分電盤の漏電ブレーカーを切ってお買い上げの販売店または裏表紙のお客様ご相談窓口にご相談ください。

Step 1



2ページの「よくあるご質問」・下記の「こんなときは」を読み、該当する内容がないか確認してください。

解決
しなければ

Step 2

31ページの「部品の交換と廃棄」で製品の品番を確認してください。

解決
しなければ

Step 3



お買い上げの販売店または裏表紙のお客様ご相談窓口にご相談ください。

	こんなときは	このように処理してください	こんな理由です	参照ページ
バスルーム全体	ピシッ、ピシッという音がする。	異常ではありません。	浴室内の使用条件(温度など)の変化により、伸縮した部品(床・天井など)どうしがこすれる音です。	—
	目地が切れている。 目地がはがれている。	すぐに修理する。(水漏れの原因となりますので、販売店にご相談ください。)	清掃のときなどに引っ掛けた。	—
床	換気しても床の水滴が残りやすい。	床を浴室用洗剤(中性)とやわらかいスポンジでよく清掃する。	床に汚れが付着している。	16ページ
	ガンコな汚れ(乾燥した状態で白い汚れ)が落ちない。	重曹入り洗剤・クエン酸入り洗剤を使用する。詳しいお手入れのしかたは、WEBサイトに掲載の「お手入れ読本」でもご紹介しております。	アルカリ性の汚れと酸性の汚れが重なり層になったもの。	16ページ
ドア	3枚引き戸のレールが黒ずんでいる。	清掃する。	汚れが付着している。	21ページ
	3枚引き戸の開閉時に「コトン」と音がする。	異常ではありません。	障子がレールの継ぎ目を通る音や、1枚目の障子が2・3枚目を引っ張る衝撃音です。	—
<p>・給湯設備の異常については、給湯機の取扱説明書をお読みいただくか、給湯機メーカーにお問い合わせください。 「混合水栓」の取扱説明書も併せてお読みください。</p>				
混合水栓	流量を絞ったときに音がする。	異常ではありません。	水が流れる音です。	—
	お湯が出ない。 吐水量が少ない。	ストレーナを清掃する。	混合水栓または止水栓のストレーナにごみが詰まっている。	混合水栓の取扱説明書
	新W節水シャワー・エステケアシャワー・ワンタッチシャワーを止めたとき、シャワーヘッドから水滴が落ちる。	異常ではありません。	シャワーヘッドに残った水です。モードの切り替え、シャワーヘッド・ホースに触れたときにも水滴が垂れる場合があります。	—
	始めに出るお湯が冷たい。 湯温が一定にならない。	異常ではありません。 しばらくお湯を出して待ってください。	配管に残っている冷めたお湯が出るためです。	—

・ 給湯設備の異常については、給湯機の取扱説明書をお読みいただくか、給湯機メーカーにお問い合わせください。
「混合水栓」の取扱説明書も併せてお読みください。

混合水栓	熱いお湯が出ない。	他の混合水栓の吐水量を少なくする。	台所や洗面所など他の混合水栓と同時に使用している。 (給湯機の能力によっては、同時に使用すると湯温の下がる場合があります。)	—
		混合水栓の吐水量を少なくする。	冬期で水道水の水温が低い。 (給湯機の能力によっては、湯温の上がりにくい場合があります。)	—
		浴室リモコンの設定を優先にする。	台所リモコンの設定が優先になっている。	—
	低温(30℃程度)のお湯を出すとき、湯温が一定しない。	給湯機の設定温度を下げる。 (例:60℃→40℃)	次の条件が重なっている。 ・ 夏などで水道管の水温が高い。 ・ 給湯機の設定温度が高い。	—
	低温(30℃程度)のお湯を出すとき、吐水量が少ない。 ※電気温水器の場合を除きます。	必要とするお湯の温度より10℃以上高い温度に設定する。 (60℃給湯をおすすめします。) 吐水量を増やすには、給湯機のお湯に水道管の水が吐水されるよう、給湯機の湯温を高め設定してください。	給湯機と混合水栓の設定温度に近い。	—
シャワーの出が悪い。	シャワーを清掃する。	シャワーの散水板にごみが詰まっている。	19ページ	
排水トラップ	排水口から悪臭がする。	トラップに水を足す。	長期のご不在などで水が枯渇すると下水から悪臭がすることがある。	18ページ

部品の交換と廃棄

お問い合わせ・修理などをご依頼される場合は、おわかりになる範囲で
件名管理NO、品名、品番をご連絡ください。

- ・件名管理NO 下図ラベルに記載
- ・シリーズ名 アクアハート F-eXシリーズ

・浴室内ドア枠上に貼り付けてあります。
〈例〉

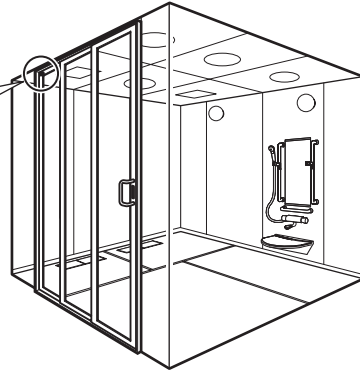
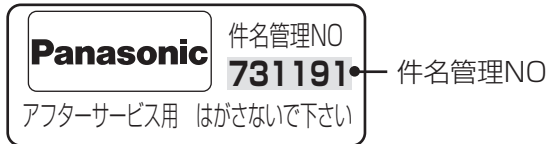

ドアの交換について

- ・ドアは面材のみの交換はできません。
ドア本体ごとの交換になります。
- ※裏表紙の「修理ご相談窓口」にご依頼ください。

・ドアパターン

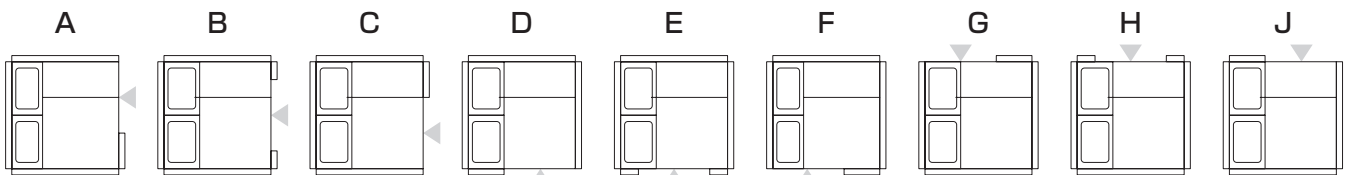

サークルLED照明、スクエアLED照明について オプション

- ・サークルLED照明、スクエアLED照明は光源にLEDを採用しています。
お客様ご自身による光源の交換はできません。
- ※修理、交換の際は必ずお買い上げの販売店または、裏表紙のお客様ご相談窓口にご依頼ください。

バスルーム廃棄時のお願い

- ・バスルームを廃棄する場合には、許可を受けた業者様にご依頼いただき、適切な廃棄処分およびリサイクル可能な部材のリサイクルをお願いいたします。
- ・バスルーム廃棄部材の不法投棄などがありました場合には、廃棄の依頼者が法律違反で罰せられます。

仕様

照明

部 材 名	光源の種類	使用電圧	周波数	消費電力 (W)
ブラネット照明	LED電球	AC100V	50/60Hz共用	7.0
サークルLED照明 スクエアLED照明	LED			5.7

・LED照明器具の光源寿命は、40,000時間です。(照明器具の寿命とは異なります。)光源の寿命は、点灯しなくなるまでの総点灯時間または、全光束が点灯初期の70%に下がるまでの総点灯時間のいずれか短い時間を推定したものです。

各機器

部 材 名	消費電力 (W)
「ナノイー」搭載 カビシャット暖房換気乾燥機	50Hz : 2200 / 60Hz : 2250

・詳しくは、「暖房換気乾燥機」の取扱説明書をお読みください。

<換気扇の一例>

長期使用製品安全表示制度に基づく本体表示について

(本体への表示内容)

※経年劣化により危害の発生が高まるおそれがあることを注意喚起するために電気用品安全法で義務付けられた右の内容の表示を本体におこなっています。



【製造年】本体に西暦4ケタで表示してあります。
【設計上の標準使用期間】15年
設計上の標準使用期間を超えてお使いいただいた場合は、経年劣化による発火・けが等の事故に至るおそれがあります。

(設計上の標準使用期間とは)

※運転時間や温湿度など、標準的な使用条件に基づく経年劣化に対して、製造した年から安全上支障なく使用することができる標準的な期間です。
※設計上の標準使用期間は、無償保証期間とは異なります。また、偶発的な故障を保証するものでもありません。

■標準使用条件 日本工業規格 JIS C 9921-2 による

環境条件	電圧	単相100Vまたは単相200V	機器の定格電圧による
	周波数	50Hzまたは / および60Hz	
温度	20℃	JIS C 9603参照	
	湿度		65%
設置条件	標準設置	機器の取付設置説明書による	
負荷条件	定格負荷 (換気量)		機器の取扱説明書による
想定時間	1年間の 使用時間	換気時間 ^{a)}	
		台所	2410時間/年
		居室	2193時間/年
		トイレ	2614時間/年
		浴室	1671時間/年

注^{a)} 常時換気 (24時間連続換気) のものは、8760時間/年とする。

●「経年劣化とは」

長期間にわたる使用や放置に伴い生ずる劣化をいいます。

消耗品・交換部品リスト

	部品名	部品品番
	ワンタッチシャワーヘッド (白)	PN-S200062
	シャワーホースセット 1.8M (白)	GRYZKF2JW18
	新W節水シャワーヘッド	PN-S200065
	エステケアシャワーヘッド	PN-SZS310ES
	ビームシャワーヘッド (メタル)	PN-SGVM8299
	メタル調ホースセット 1.8M	RLXZKF2B1802Z
	ヘアキャッチャーロック式	PN-S20605101P
	防臭パイプ	PN-S20605102P
	洗面器置き台カウンタービスセット	RLXGVKY179
	プラネット照明 (LED：電球色)	PN-S200069
	サークル照明 (LED：電球色)	GTD9GVL2670
	スクエア照明 (LED：電球色)	PN-SRGVL2710

アクアハート保証書

※お客様	お名前	様	※お引き渡し日	年	月	日	
	ご住所		シリーズ・品番	F-eXシリーズ			
	電話番号 () —		保証期間	(お引き渡し日から)本体	2年間		
※販売店	取扱販売店名・住所・電話番号		但し	電気部品			1年間
			防水性能	5年間			
<ul style="list-style-type: none"> ● 防水性能とは浴室外へ水漏れしないことをいいます。劣化によるシーリング材の切れは保証対象外です。 ● ドア換気口からのはね水、ドア本体への集中散水や、浴槽から一気にあふれた湯による脱衣室への漏水は防水性能の対象から除外します。 							

無料修理規定

ご販売店様へ 上記※印欄は必ず記入してお渡してください。

本書はお引き渡し日から本書に明示した期間中故障が発生した場合には、無料修理規定の内容で無料修理を行うことをお約束するものです。

- 取扱説明書、本体貼付ラベルなどの注意書に従った使用状態で保証期間内に故障した場合には、無料修理をさせていただきます。
 - 無料修理をご依頼になる場合には、お買い上げの販売店にお申しつけください。
 - お買い上げの販売店に無料修理をご依頼になれない場合には、お客様ご相談窓口にご相談ください。
 - この商品は、出張修理をさせていただきますので、修理に際し本書をご提示ください。
- ご転居の場合の修理ご依頼先は、お買い上げの販売店またはお客様ご相談窓口にご相談ください。
- 保証期間内でも次の場合には原則として有料にさせていただきます。
 - 使用上の故意・過失または不当な修理や改造による故障および損傷
 - 消耗部品（照明の管球、グローランプ、パッキンなど）の取替えや修理、ストレーナーのゴミ詰まりなどによる故障および損傷
 - お買い上げ後の取り付け場所の移設、輸送、落下などによる故障および損傷
 - 火災、地震、水害、落雷、その他天災地変および公害、塩害、ガス害（硫化ガスなど）、異常電圧による故障および損傷
 - 車両、船舶などに搭載された場合に生ずる故障および損傷
 - 仕上げの傷などで、お引渡し時に申し出がなかったもの
 - 瑕疵によらない自然の摩耗、劣化によるシーリング材の切れ、さび、かび、変質、変色、その他類似の事由による場合
 - 指定外の燃料・電源（電圧、周波数）・上水道の水質基準に適合しない井戸水などの使用および異常水質による故障および損傷
 - 凍結による破損
 - 維持管理の不備による汚れ、さび、給水管、排水管の詰まりなどの不具合
 - 取付設置説明書に記載された方法以外の取付設置内容に起因する損傷や故障
 - 契約時、実用化されていた技術では予防することが不可能な現象またはこれが原因で生じた事故による場合
 - 保証期間経過後に申し出があったもの、または保証該当事項の発生後、速やかに申し出がなかったもの
 - 一般家庭・高齢者施設用以外（例えばその他業務用など）に使用された場合の故障および損傷
 - 苛性ソーダや強塩酸などの強い薬品を使用した場合の損傷
 - 硫黄やアルカリ分を含む入浴剤、温泉などの水質による床表面および金具類の損傷
 - 本書のご提示がない場合
 - 保証書にお引渡し年月日、お客様名、販売店名の記入のない場合（領収書などで左記内容がわかる場合はその限りではありません）、あるいは字句を書き替えられた場合
 - 離島または離島に準じる遠隔地へ出張修理を行う場合の出張に要する実費
- 無料修理により取り外された部品・製品は、弊社の所有になります。
- 本書は日本国内においてのみ有効です。
- 本書は再発行いたしませんので大切に保管してください。
- お客様ご相談窓口は次項をご参照ください。

修理メモ

- ※ お客様にご記入いただいた個人情報は、保証期間内の無料修理対応およびその後の安全点検活動のために利用させていただく場合がございますのでご了承ください。
- ※ この保証書は、本書に明示した期間、条件のもとにおいて無料修理をお約束するものです。したがってこの保証書によって、保証書を発行している者（保証責任者）、およびそれ以外の事業者に対するお客様の法律上の権利を制限するものではありませんので、保証期間経過後の修理についてご不明の場合は、お買い上げの販売店またはお客様ご相談窓口にお問い合わせください。

パナソニックハウジングソリューションズ株式会社 水廻りシステム事業部
〒571-8686 大阪府門真市大字門真1048番地 TEL(代表)06-6903-1067

保証とアフターサービス

よくお読みください

使いかた・お手入れ・修理などのご相談は

■まず、お買い上げの販売店へお申し付けください。

●お買い上げの際に記入されると便利です。

販売店名	
電話	
お引き渡し日	年 月 日

■保証書 (35ページ)

お引き渡し日・販売店名などの記入を確かめ、お買い上げの販売店からお受け取り、保管してください。

保証期間：お引き渡し日から本体2年間
(但し、電気部品は1年間、防水性能は5年間)

■補修用性能部品の保有期間

当社は、本製品の機能を維持するために必要な部品を、製造打ち切り後以下のとおり保有しています。

該当部品	保有期間
暖房換気乾燥機	10年
換気扇	6年
上記を除く補修部品	7年

修理を
依頼される時

■まず、29～30ページの「故障かな？」の表にしたがって点検してください
点検しても直らないときは、使用機器の電気・ガス・水道などの元栓を締め、お買い上げの販売店へご連絡ください。

■ご連絡いただきたい内容

- ①品名
- ②品番 ※31ページをご覧ください。
- ③お引き渡し日
- ④異常の状況 (できるだけ具体的に)

●保証期間中は、保証書の規定に従って出張修理をさせていただきます。

●保証期間を過ぎているときは、診断をして修理できる場合は、ご希望により修理させていただきます。

●修理料金は次の内容で構成されています。

【技術料】 診断・修理・調整・点検などの費用です。

【部品代】 修理に使用した部品および補助材料代です。

【出張料】 お客様のご依頼により技術者を派遣する費用です。

※この商品は日本国内専用品ですので、日本国外で使用しないでください。万一、日本国外で使用された場合は、修理サービスはお受けになれません。

商品の情報はホームページでご確認ください。

パナソニック 住まい

検索

<https://sumai.panasonic.jp/>

■転居などでお困りの場合は、以下のお客様相談窓口にご相談ください。

ご使用の回線 (IP電話やひかり電話など) によっては、回線の混雑時に数分で切れる場合があります。

消耗品・交換部品・
後付パーツの
ご用命は

ハイ・パーツショップ 一般のお客様用

<https://sumai.panasonic.jp/parts/>

【受付時間】 月～金 / 9:00～18:00 土・日・祝日 / 9:00～17:00

ゴーパーツ
0120-055-802



※携帯電話からもご利用になれます。

※GW休暇・夏季休業・年末年始はお休みまたは受付時間を変更させていただく場合があります。

※ビジネスのお客様はお取引先の販売ルートへお問い合わせください。

●左記番号がご利用いただけない場合は…06-6906-1224



修理のご用命は

修理ご相談窓口 ※インターネットでの依頼も可能です。

<https://sumai.panasonic.jp/support/repair/>

【受付時間】 月～土 / 9:00～19:00 日・祝日・年末年始 / 9:00～18:00

パナニイコー
0120-872-150



※携帯電話からもご利用になれます。

●左記番号がご利用いただけない場合は…06-6906-1090



商品の
お問い合わせは

住宅設備・建材商品ご相談窓口

<https://sumai.panasonic.jp/support/>

【受付時間】 365日 / 9:00～18:00

個人のお客様 0120-878-093 ●左記番号がご利用いただけない場合は…06-6780-5779
法人のお客様 0120-187-150 ●左記番号がご利用いただけない場合は…06-6904-7270



※携帯電話からもご利用になれます。

●FAX…0120-872-460



Help desk for foreign residents in Japan Tokyo (03) 3256-5444 Osaka (06) 6645-8787
Open: 9:00 – 17:30 (closed on Saturdays / Sundays / national holidays)

※所在地、電話番号、受付時間などが変更になることがあります。

ご相談窓口における
お客様の個人情報の
お取り扱いについて

パナソニック株式会社およびグループ関係会社は、お客様の個人情報をご相談対応や修理対応などに利用させていただき、ご相談内容は録音させていただきます。また、折り返し電話をさせていただくために発信番号を通知いただいております。なお、個人情報を適切に管理し、修理業務などを委託する場合や正当な理由がある場合を除き、第三者に開示・提供いたしません。個人情報に関するお問い合わせは、ご相談いただきました窓口にご連絡ください。

パナソニックハウジングソリューションズ株式会社 水廻りシステム事業部

〒571-8686 大阪府門真市大字門真1048番地

© Panasonic Housing Solutions Co., Ltd. 2020-2023

VAAH900186
OS1020-41123