

ハンドルの高さを変えた後は 必ずブレーキの利きを確認

ハンドルの高さが高いほど、ブレーキの利きが弱くなります。
必ず左右のブレーキの利きを確認し、必要な場合は調整してください。

ブレーキの調整方法

使用する工具



スパナ
10mm / 8mm

1 駐車ブレーキを解除する

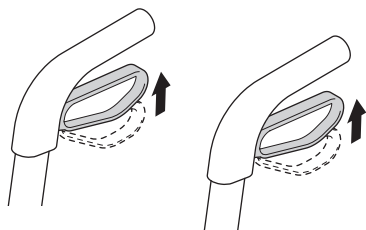

2 固定ナットをゆるめる

(10mmのスパナを使用)

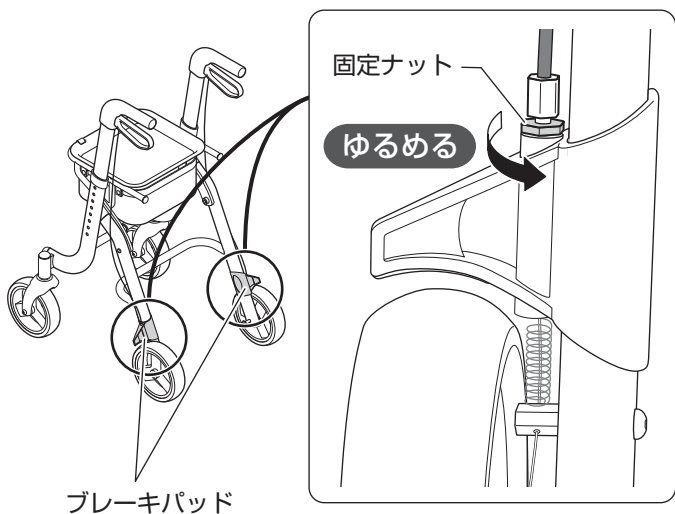

3 アウターボルトを回して、ブレーキの利きを調整する

(8mmのスパナを使用)

車輪とブレーキパッドのすき間が4～5mmになるよう調整してください。

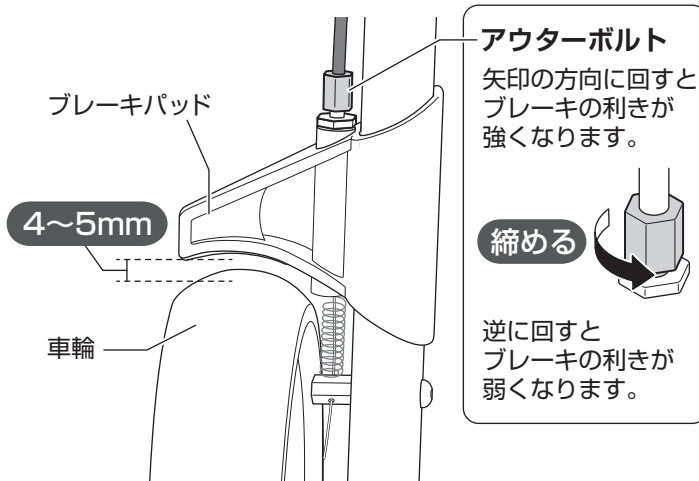

4 固定ナットを元どおりに締める

(10mmのスパナを使用)

